

**cattabriga**

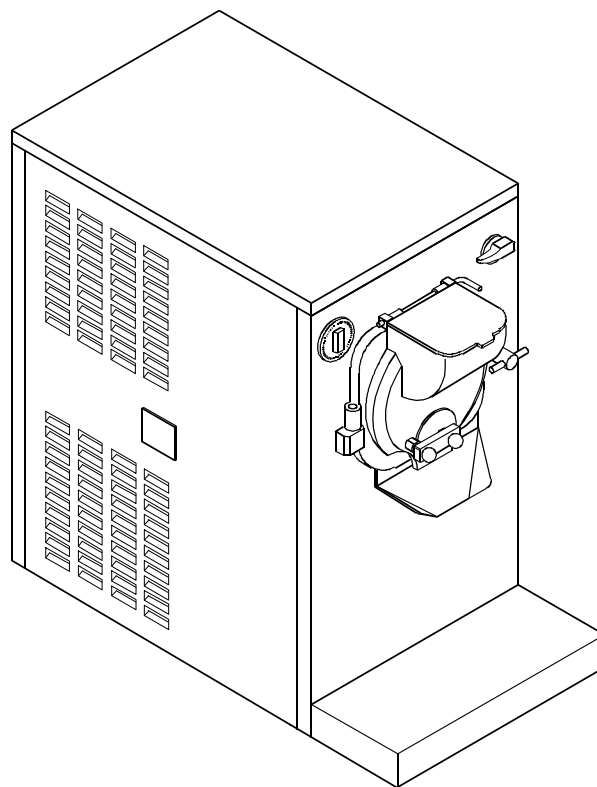

## **MANTOMATIC K20/S**

LISTA DI RICAMBI  
LIST OF SPARE PARTS  
LISTE DES PIECES DE RECHANGE  
ERSATZETEIL - LISTE  
LISTA DE REPUESTOS

## I

### Come consultare il MANUALE PARTI DI RICAMBIO:

Il **Manuale Parti di Ricambio** è costituito da **Tavole grafiche** e da **Tablelle**.

#### Tavole grafiche:

- Le tavole riportano il disegno esploso dei gruppi principali della macchina.
- La suddivisione delle tavole è identificata nella TAV.0.
- Ogni particolare di ricambio è identificato da un **numero di posizione, i numeri di posizione posti in un riquadro identificano i particolari di ricambio consigliati.**

#### Tablelle:

- Le tablelle riportano i **Numeri di Posizione**, la **Descrizione** ed il **Codice** del particolare.
  - Nel caso in cui lo stesso numero di posizione sia riportato più volte, ma associato a codici differenti, è necessario, all'atto dell'ordine, specificare la matricola della macchina in possesso del cliente, al fine di identificare il codice del particolare da fornire.
- Per ordinare uno o più particolari di ricambio identificare sulla TAV.0 la tavola in cui è rappresentato il gruppo macchina in cui è presente il particolare, identificare quindi sulla tavola il particolare ed il relativo numero di posizione, quindi ricercare sulle tablelle il numero di posizione ed il corrispondente codice.*

## GB

### How o consult the SPARE PARTS MANUAL:

The **Spare Parts Manual** is made up of **Drawing Plates** and **Tables**.

#### Drawing Plates:

- The plates contain the exploded views of the main units comprising the machine.
- The subdivision of the plates is liste on "TAV.0".
- Each spare parts item is identified by a position number, position numbers found in a box indicate the spare parts items recommended.

#### Tables:

- The tables list the **Position numbers**, **Descriptions** and the **Codes** for items.
- When the same position number appears more than once, but is also associated with different codes, specify the serial number of the customer's machine when ordering for the purpose of identifying the code for the item to be supplied.

*To order one or more spare part items, identify the plate on "TAV.0" representing the machine unit on which the item is located.*

*Locate the item on the plate and the corresponding position number as well. Then use the position number to locate the corresponding code on the table.*

## F

### Comment consulter le LIVRET DES PIÈCES DÉTACHÉES:

Le livret des Pièces Détachées se compose de **Planches** et de **Tableaux**.

#### Planches:

- Les planches illustrent la vue éclatée des groupes principaux de la machine.
- La "TAV.0" illustre la subdivision des différentes planches.
- Chaque pièce détachée est identifiée par un numéro de repère; les numéros de repère en encadré identifient les pièces détachées conseillées.

#### Tableaux:

- Les tableaux indiquent les Numéros de repère, la Désignation des pièces et les Codes des pièces en question.
- Si la même numéro de repère indiqué plusieurs fois mais qu'il est associé à des codes différents, lors de la commande il faut préciser le numéro de série de la machine; cela permettra d'identifier le code de la pièce à fournir.

*Pour commander une ou plusieurs pièces détachées, repérer sur la "TAV.0" la planche représentant le groupe dont fait partie la pièce, ensuite identifier la pièce en question sur la planche ainsi que son numéro de repère, puis rechercher sur les tableaux le numéro de repère et le code y relatif.*

## D

### Hinweise für die Konsultation des ERSATZTEILHANDBUCHES

Das Ersatzteilhandbuch besteht aus graphischen **Abbildungen** und **Tabellen**.

#### Graphische Abbildungen:

- Die Abbildungen umfassen die Detailzeichnung der Hauptaggregate der Maschine
- Die Aufgliederung der Abbildungen ist in "TAV. 0" angegeben.
- Jedes Ersatzteildetail ist mit einer **Positionsnummer** identifiziert; **die eingerahmten Positionsnummern identifizieren die empfohlenen Ersatzteildetails.**

#### Tabellen:

- In den Tabellen sind die **Positionsnummern**, die **Beschreibung** und der **Code** des Teils aufgelistet.
- Ist dieselbe Positionsnummer mehrmals in Zusammenhang mit anderen Code angegeben, muß bei der Bestellung die Maschinennummer angegeben werden, um den Code des zu liefernden Ersatzteils ausfindig machen zu können.

*Um eines oder mehrere Ersatzteile zu bestellen, anhand der "TAV.0" die Abb. feststellen, in der das Maschinenaggregat dargestellt ist, für das das Teil bestimmt ist; anhand dieser Abb. dann das Ersatzteil und die entspr. Positionsnummer identifizieren und schließlich in den Tabellen die Positionsnummer und den entspr. Code suchen.*

## E

### COMO CONSULTAR EL MANUAL DE PIEZAS DE REPUESTO

El Manual Piezas de Repuesto está formado por **Tablas** gráficas y por **Cuadros**

#### Tablas gráficas

- Las tablas indican el dibujo expuesto individualmente en todos sus particulares (tridimensional) de los grupos principales de la máquina.
- La subdivisión de las tablas está identificada en la "TAV. 0".
- Cada pieza de repuesto se identifica por un **número de posición, los números de posición colocados en un recuadro identifican las piezas de repuesto aconsejadas.**

#### Cuadros

- Los Cuadros indican **los Números de Posición, la Descripción y el Código** de la pieza.
- En el caso de que el mismo número de posición esté indicado más de una vez, pero asociado a códigos diferentes, es necesario, en el momento del pedido, especificar la matricula de la máquina que posee el cliente, con el fin de identificar el código de la pieza que hay que suministrar.

*Al hacer el pedido de una o más piezas de repuesto, identificar en la "TAV. 0" la tabla en la que está representado el grupo máquina en donde se halla la pieza, por consiguiente identificar en la tabla la pieza y el relativo número de posición, después buscar en los cuadros el número de posición y el correspondiente código.*

Pos.	Cod.	Descrizione	Description	Description	Bezeichnung	Descripcìon
003	572200149	COMMUTAT.ROTAT.BRETE R 36096	ROTARY SWITCH	COMMUTATEUR	UMSCHALTER	CONMUTADOR
004	177120220	PREMISTOPPA POMELLO COMMUTATORE	ROTARY SWITCH SEAL	PRESSE ETOUPE DE COMMUTATEUR	WELLENDICHTUNG UMSCHALTER	PRENSAESTOPA CONMUTADOR
006	155160190	PERNO COPERCHIO PORTELLO	DISPENSING LEVER PIN	PIVOT PORTILLON	STIFT FRONTVERSCHLUSS	PERNO PORTILLO
007	118100290	PORTELLO	DISPENSING HEAD	PORTILLON	FRONTVERSCHLUSS	PORTILLO
012	173146410	PULSANTE RIASSETTO COMPLETO	RESET PUSH BUTTON	BOUTON DE REENCLENCHEMENT	DRUECKER SCHUTZSCH. KPL.	PULSADOR REARM
018J	581800115	VALVOLA W 3/8"DANFOSS WVO10 003N6211	WATER VALVE	SOUPAPE A EAU	WASSERVENTIL	VALVULA AGUA
019	131160820	CONDENSATORE ARIA CONTARDO	AIR CONDENSER	CONDENSATEUR A AIR	LUFT KONDENSATOR	CONDENSADOR AIRE
021	142050320	AGITATORE 3E	BEATER	AGITATEUR	RUEHRWERK	AGITADOR
027	102159310	CASSETTINO SGOCC.L=260	DRIP DRAWER	CUVETTE EGOUTTOIR	ABTROPFTASSE	CAJETIN RECOGE
028	177120260	PREMISTOPPA AGITATORE SILICONE	BEATER SHAFT SEAL	PRESSE ETOUPE AGITATEUR	WELLENDICHTUNG	PRENSAESTOPA AGITADOR
029	102164510	COPERCHIO FORO CASSETTINO BIANCO	COVER	COUVERCLE	DECKEL	TAPA
049	171100450	BOTTONE ARRESTO MENSOLA	CUP HOLDER STUD	GOUJON BLOCAGE CONSOLE	KNOPF KONSOLE	BOTON PARA PARADA REPISA
050	102131700	MENSOLA	SHELF	CONSOLE	AUFLAGE	REPISA FRONTAL
054	158210610	GUARNIZIONE ANTERIORE	FRONT GASKET	GARNITURE ANT.	ZYLINDERDICHTUNG-VORNE	GUARNICION FRONTAL
072	193010040	ESTRATTORE OR	O-RING EXTRACTOR	EXTRACTEUR DE JOINTS	O-RING AUSHEBER	EXTRACTOR
076	158210260	GUARNIZIONEMOVIMENTO POSTERIORE	REAR DRIVE GASKET	GARNITURE MOUV. ARRIERE	DICHTUNG HINTERE LAGERUNG	GUARNICION MOVIMIENTO TRASERO
077	164110070	SUPPORTO MOVIMENTO POSTERIORE	REAR DRIVE SUPPORT	SUPPORT MOUVEMENT POSTERIEUR	LAGERBOCK	SOPORTE MOVIMIENTO TRASERO
081	157160150	MOZZO CONDUTTORE	HUB	MOYEU	NABE	CUBO
086	153105080	PUL.ASS.28 300 43	AXIAL PULLEY	POULIE AXIAL	RIEMENSCHLEIBE	POLEA AXIAL
087	153170280	PUL.MOT.19 16J 40 43	MOTOR PULLEY	POULIE MOTEUR	RIEMENSCHLEIBE	POLEA MOTOR
087	153170290	PUL.MOT.19 16J 33 43	MOTOR PULLEY	POULIE MOTEUR	RIEMENSCHLEIBE	POLEA MOTOR
146	581400124	FILTRO FSM 2-15 6,5 X8,5	FILTER DRYER	FILTRE	FILTER	FILTRO
147	584200124	CONDENSATORE W HPCR 1102 TR	WATER CONDENSER	CONDENSATEUR EAU	WASSERKONDENSATOR	CONDENSADOR AGUA
150	574300167	COND.EL.MARCIA 20MF 450V	CAPACITOR	CONDENSATEUR	KONDENSATOR	CONDENSADOR

Pos.	Cod.	Descrizione	Description	Description	Bezeichnung	Descrìcion
150A	574300321	COND.EL.ELETTROL.108/130 MF 330V	CAPACITOR	CONDENSATEUR	KONDENSATOR	CONDENSADOR
152	572300126	MICROINTERRUTTORE AMF C4AZN	MICROSWITCH	MICRO-INTERRUPTEUR	MIKROSCHALTER	MICROINTERRUPTOR
167	552111050	M.CARP.MDC80 220/240/50/1	BEATER MOTOR	MOTEUR AGITATEUR	RUEHRWERKSMOTOR	MOTOR ELECTRICO
167	552811054	M.LMR 80/4 MORS.DX 240/260/50/1	BEATER MOTOR	MOTEUR AGITATEUR	RUEHRWERKSMOTOR	MOTOR ELECTRICO
168	561142420	C.ASPERA J2190E-CSR 230/50/1	COMPRESSOR	COMPRESSEUR	KOMPRESSOR	COMPRESOR
170	551310179	M.VENTILATORE 34W 220/50/60/1	FAN MOTOR	MOTEUR VENTILATEUR	VENTILATOR MOTOR	MOTOR VENTILADOR
171	574100308	TRASF.1\$ 50VA 0-220-410/0- 14-24	TRANSFORMER	TRANSFORMATEUR	TRANSFORMATOR	TRANSFORMADOR
171A	574100302	TRASF.AMP.RAPP.1/1000 152050	TRANSFORMER	TRANSFORMATEUR	TRANSFORMATOR	TRANSFORMADOR
173C	571100203	CONTATTORE B12-30-10 24/50/60	CONTACTOR	CONTACTEUR	KONTAKTOR SCHUTZ	CONTACTOR
176	587100114	VENTOLA VIC HN 300 23ø OA(SAOP)	FAN BLADE MOTOR	HELICE MOTEUR VENTILATEUR	VENTILATORFLUEGEL	VENTILADOR
177	583100148	PRESS.DANFOSS CC20W 29/20 060F1130	PRESSURE SWITCH	PRESSOSTAT	DRUCKWAECHTER	PRESOSTATO
180	571202026	RELE AVVIAMENTO RVA-111	RELAY	RELAIS	RELAIS	RELE'
200	573810101	MICROPROC.ST62T10 VER.HOM42.HEX	MICROPROCESSOR	MICROPROCESSEUR	MIKROPROZESSOR	MICROPROCESADOR
201	573100205	CONTATEMPI CD 30M + MANOPOLA BIANCA	TIMER	TEMPORISATEUR	ZEITUHR	TEMPORIZADOR
215	173135110	TAPPO CHIUSURA FORO MOZZO	HUB PLUG	BOUCHON	VERSCHLUSSTOPFEN	TAPON
228	177130060	COPERTURA VALVOLA TERMOSTATICA	THERMOSTATIC VALVE COVER	COUVERTURE SOUPAPE THERM.	DECKEL THERMVENTIL	COBERTURA VALVULA TERMOSTATICA
236	173138100	TAPPO	PLUG	BOUCHON	VERSCHLUSS	TAPON
255A	171100900	VITE PRIGIONIERA	SCREW	VIS	SCHRAUBE	TORNILLO
287	588150409	PORTAGOMMA L PLAST.3/4FxD.16	SPIGOT HOSE CONNECTOR	RACCORD POUR TUYAUX	ROHRTRAEGER	PORTAGOMA
290	158260340	COPRI IMBOCCO PORTELLO	COVER	COUVERCLE	DECKEL	TAPA

Pos.	Cod.	Descrizione	Description	Description	Bezeichnung	Descripcìon
300	155185060	LEVA COMANDO	LEVER	LEVIER	HEBEL	PALETA
329	542000110	ANELLO ANGUS DPSM 30527	O-RING	BAGUE DE RETENUE	SPEZ. DICHTUNGSRING	ANILLO RETEN
338	510300230	POMELLO SFERICO D.25 M8	KNOB	POMMEAU	HANDGRIFF	POMO
352	549000545	GUARNIZIONE PER PORTAGOMMA BD 3/4"	SEAL	GARNITURE	DICHTUNG	GUARNICION
352A	158200750	GUARNIZIONE TENUTA POSTERIORE	SEAL	GARNITURE	DICHTUNG	GUARNICION
372	173105230	POMELLO CHIUSURA PORTELLO	KNOB	POMMEAU	HANDGRIFF	POMO
430	680402141	ALETTA L=177	SCRAPER BLADE	AILETTE AGITATEUR	RUEHRWERKSCHABER	ALETA AGITADOR
433	178100200	MOLLA C I 1,3 16,3 20 3,07	SPRING	RESSORT	FEDER	RESORTE
501	118125200	PORTELLINO SCARICO GELATO	ICE CREAM OUTLET DOOR	PORTILLON SORTIE GLACE	EISAUSLASSDECKEL	BOCA DE SALIDA HELADO
536	581101073	VALVOLA AUTOMATICA AMV 3,2 BAR	AUTOMATIC VALVE	SOUPAPE AUTOMATIQUE	AUT.EINSPRITZVENTIL	VALVULA AUTOMATICA
537	581110625	ORIFICIO VALVOLA AUTOMATICA AMV N°2	ORIFICE	ORIFICE	EINSPRITZDUESE	ORIFICIO
601	573700137	HOM 24V T/A ESTERNO ZCR	ELECTRONIC BOARD	CARTE ELECTRONIQUE	ELEKTRONISCHE KARTE	TARJETA ELECTRONICA
708	576200295	FUSIBILE OMEGA T 5x20 ST 630MA	FUSE	FUSIBLE	SICHERUNG	FUSIBLE
726	171100930	PERNO LEVA COMANDO	PIN	PIVOT	STIFT	PERNO
790	531300124	CINGHIA POLY V 1245 J49 16N	BELT	COURROIE	RIEMEN	CORREA
830	743000111	TUBETTO GELILUBE 3540180	FOOD GRADE LUBRICANT	TUBE DE VASELINE	GELILUBE TUBE	TUBO GELILUBE
840	178600160	SPATOLA PULIZIA	SPATULA	SPATULE	SPATEL	PALETA
903	521111330	CUSCINETTO RIV 6206-2RS1	BEARING	ROULEMENT	KUGELLAGER	RODAMIENTO
1103	541000103	OR 1,78 4,48 NB 70 2018	O-RING	JOINT OR	OR-DICHTUNG	JUNTA OR
1174	541000174	OR 3,53 55,56 NB 50 159	O-RING	JOINT OR	OR-DICHTUNG	JUNTA OR
1470	541000470	OR 7 187,3 SL 60 235	O-RING	JOINT OR	OR-DICHTUNG	JUNTA OR

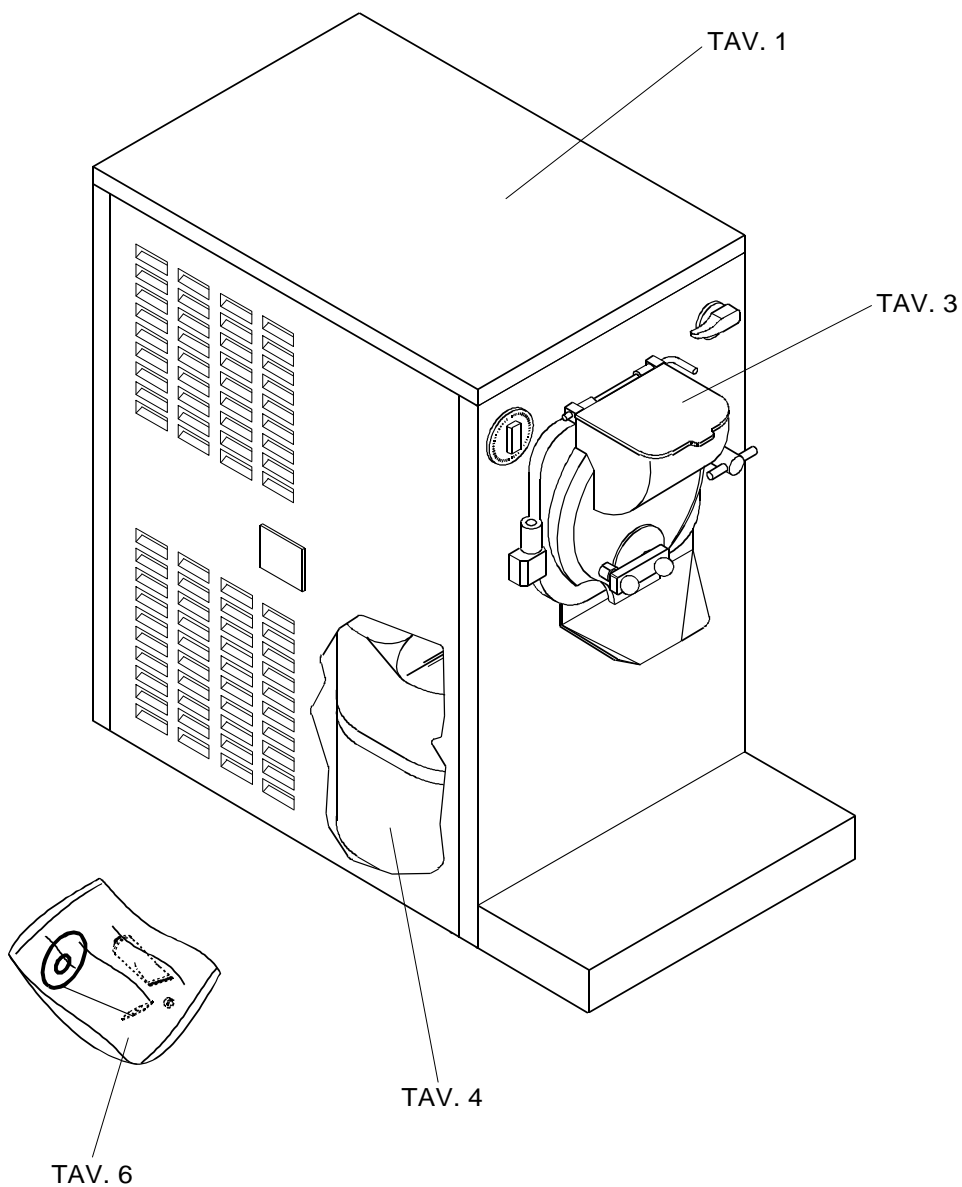

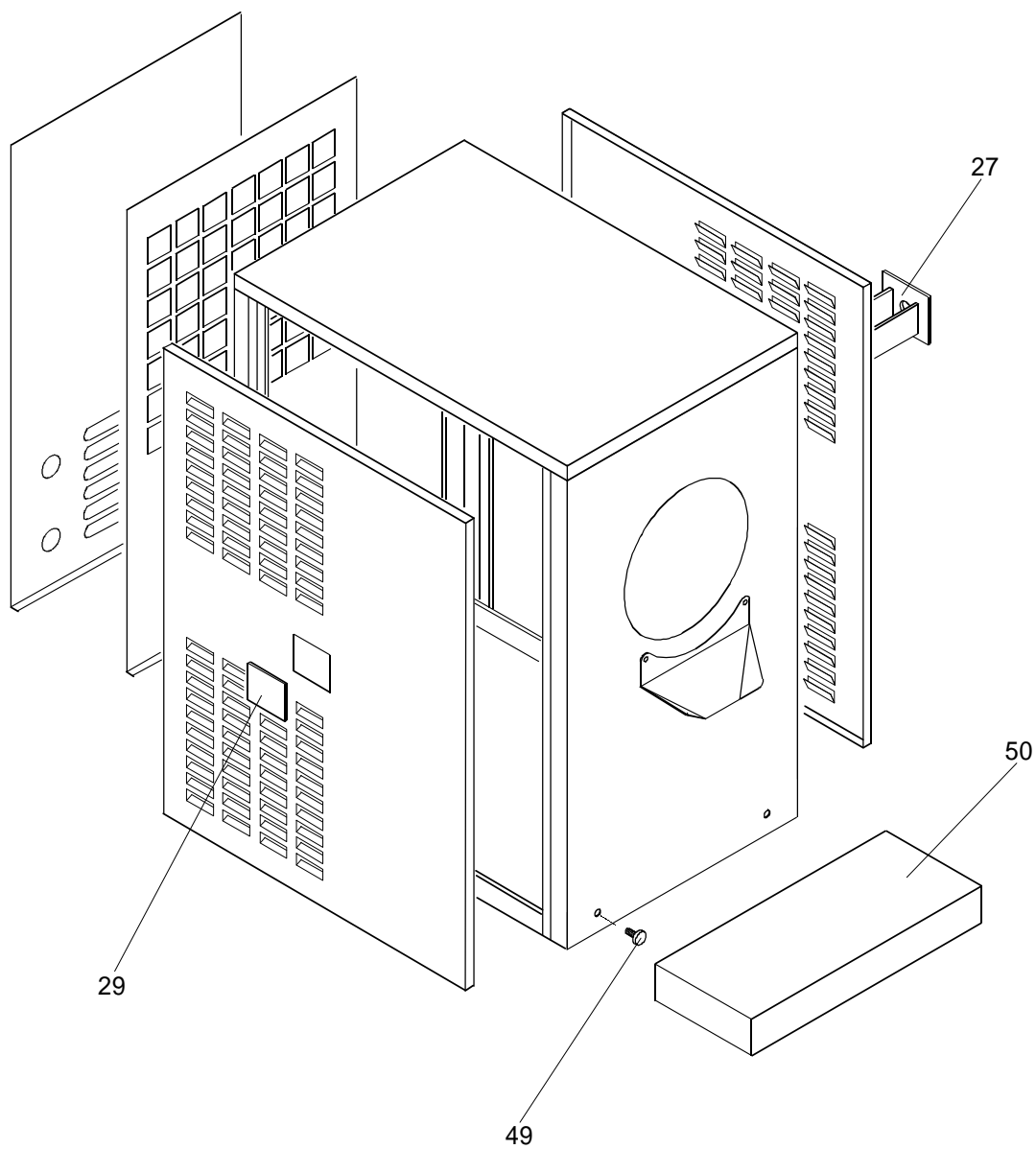

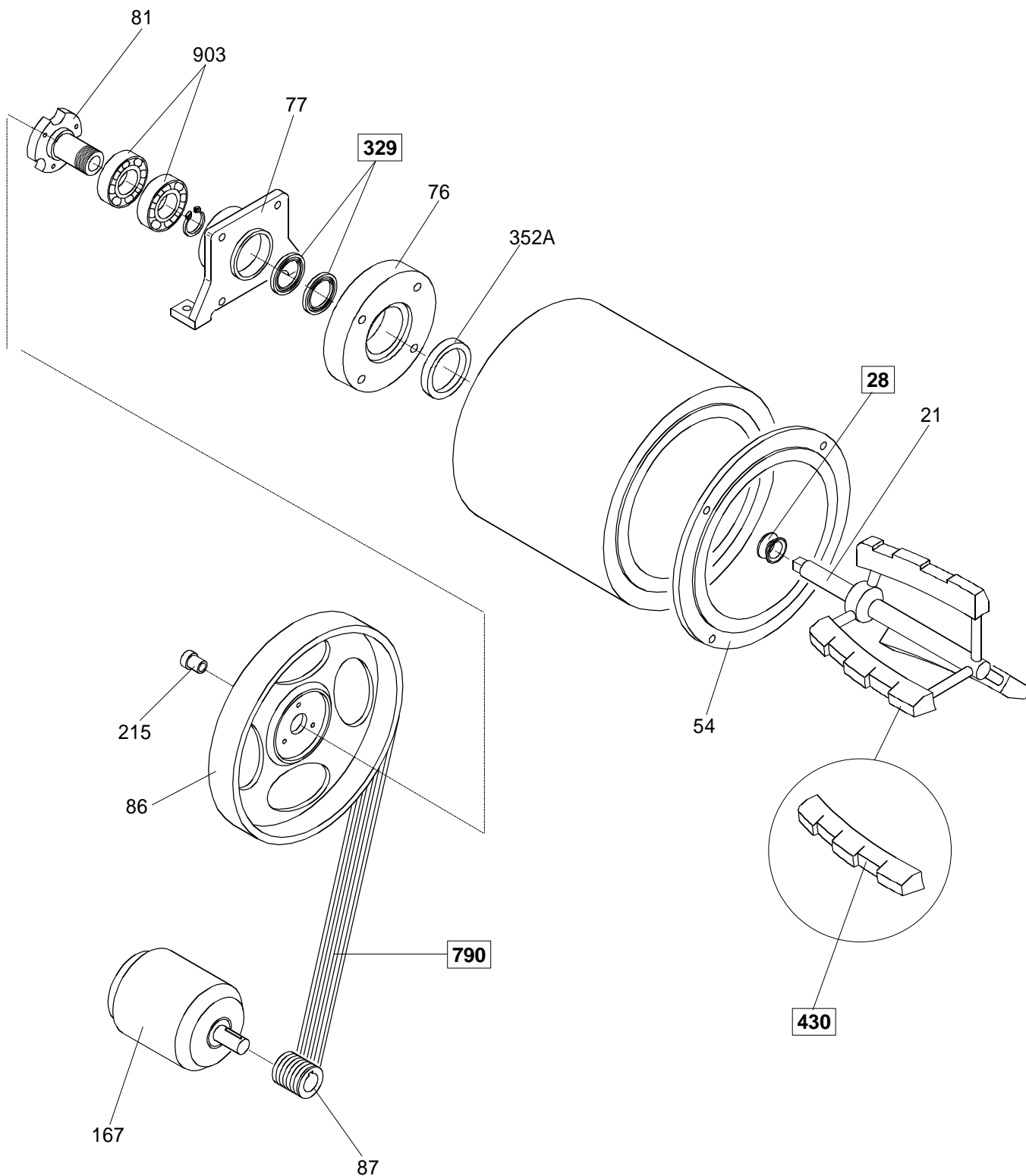



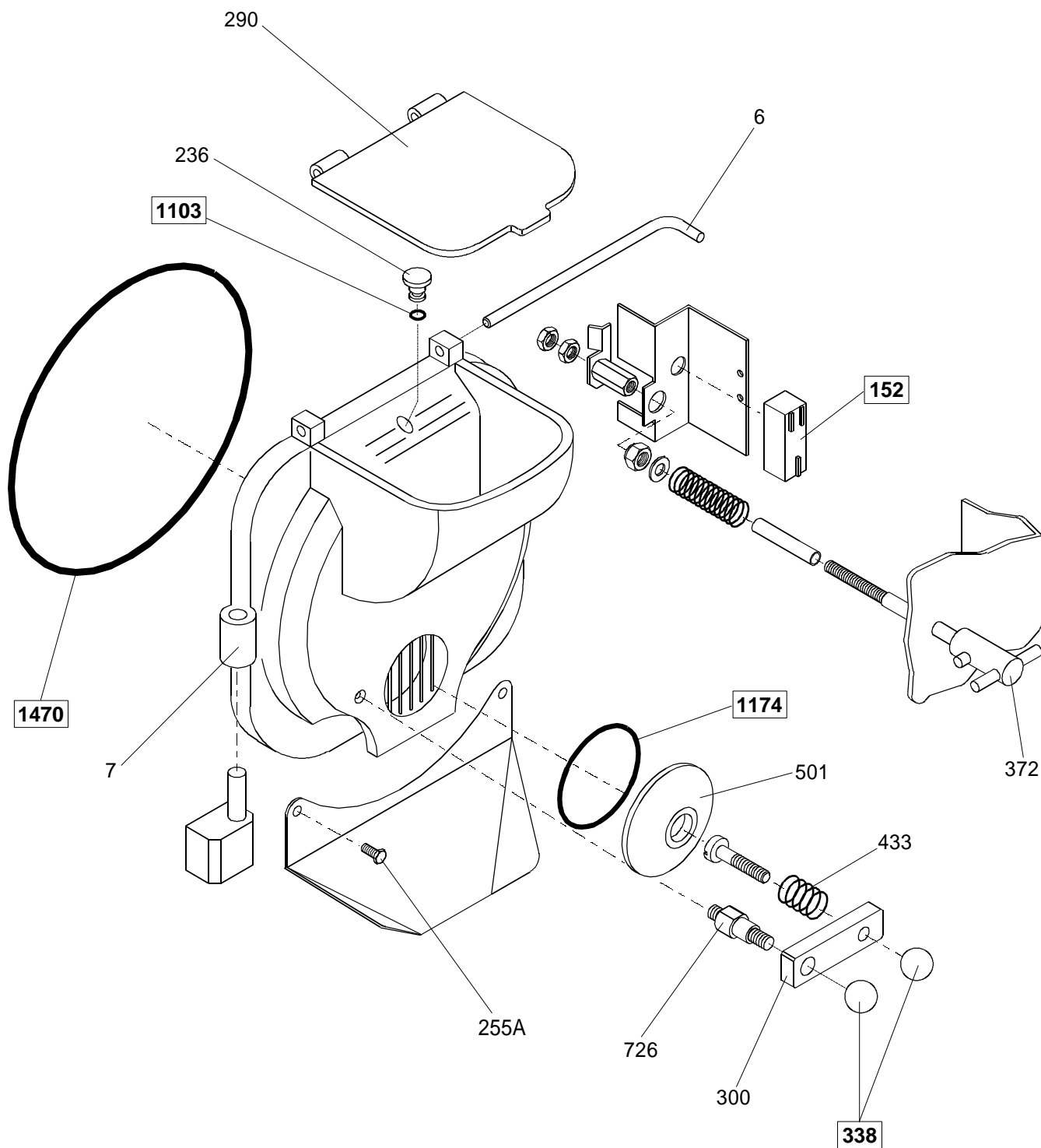

IMPIANTO FRIGORIFERO

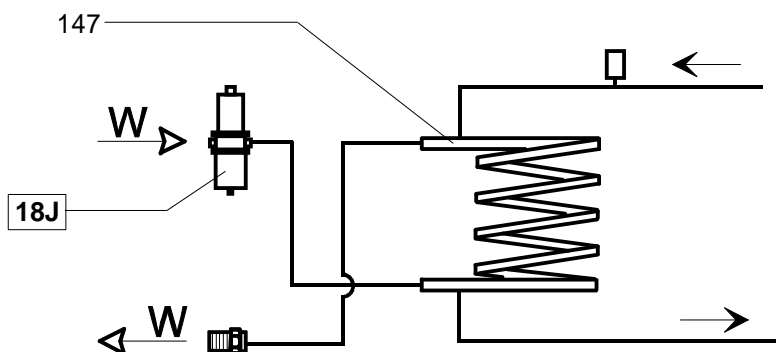
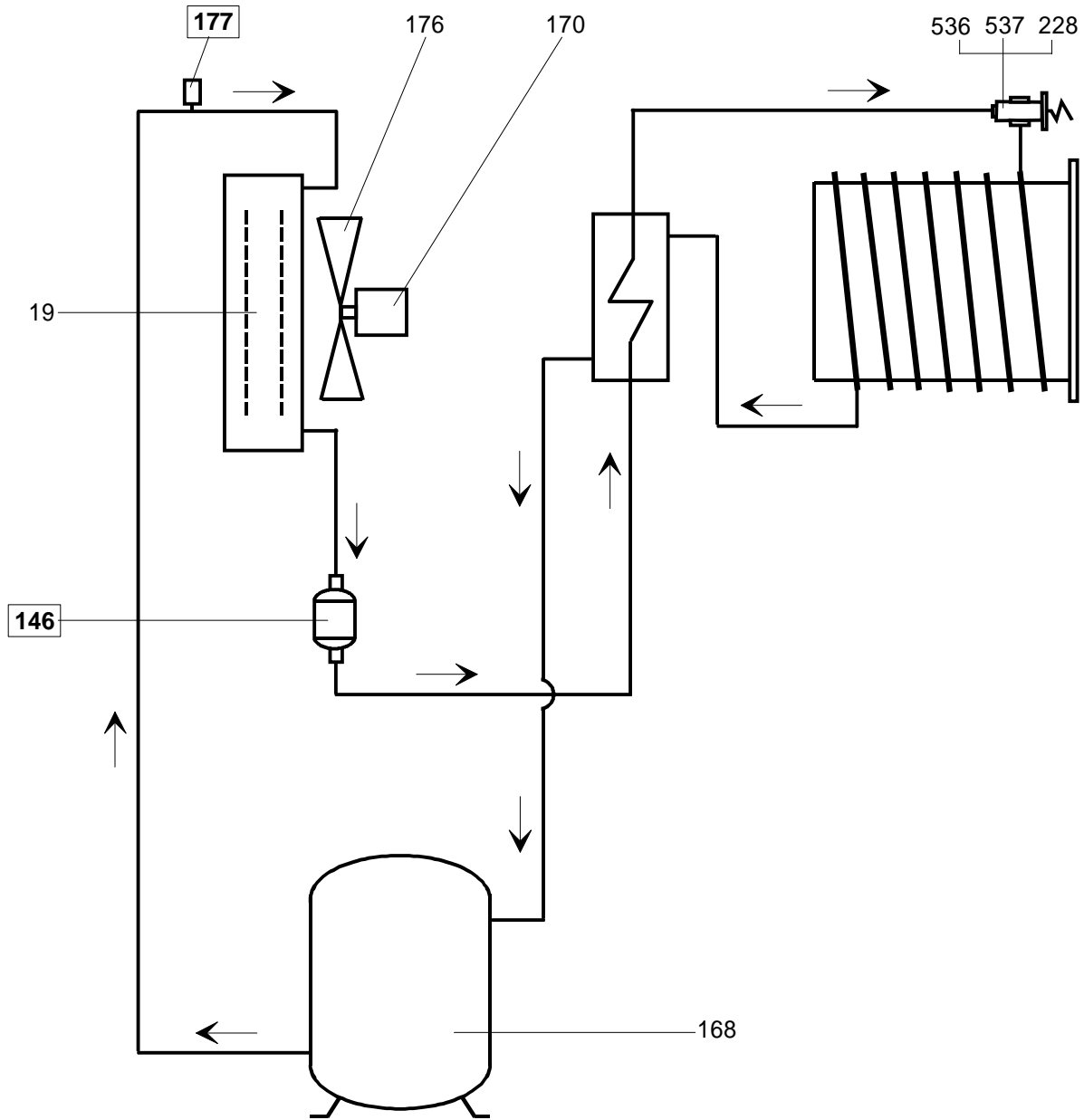

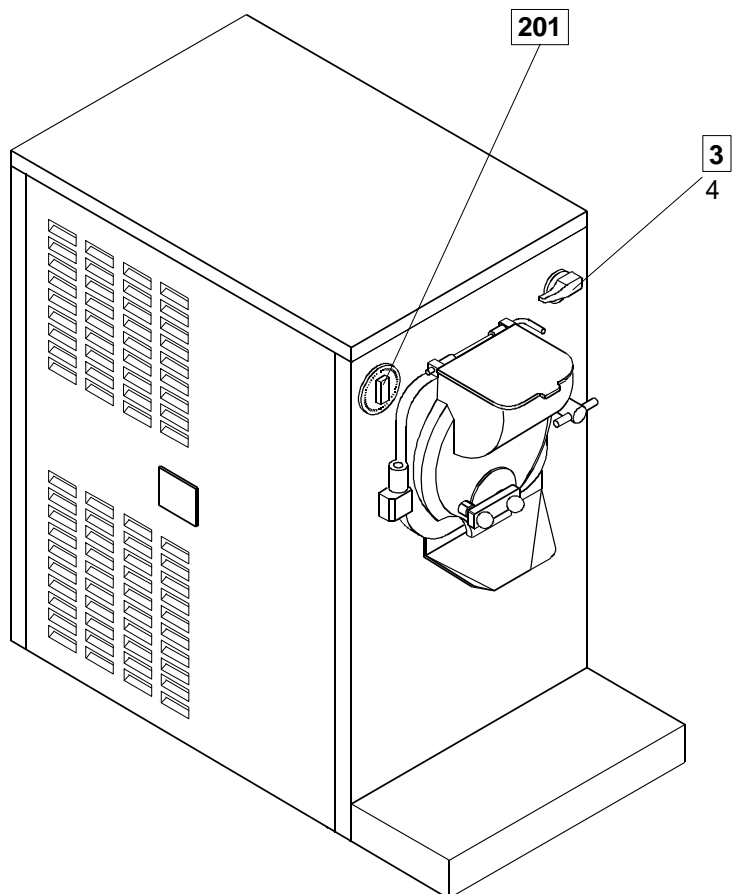
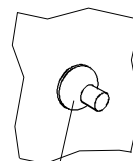
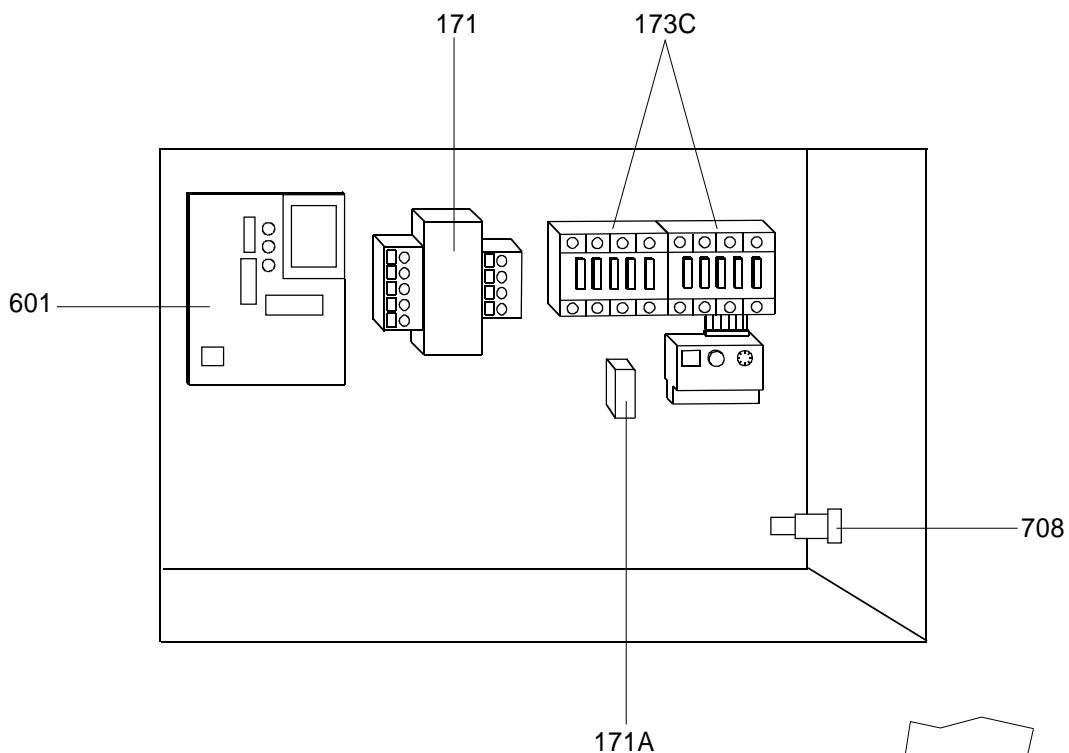

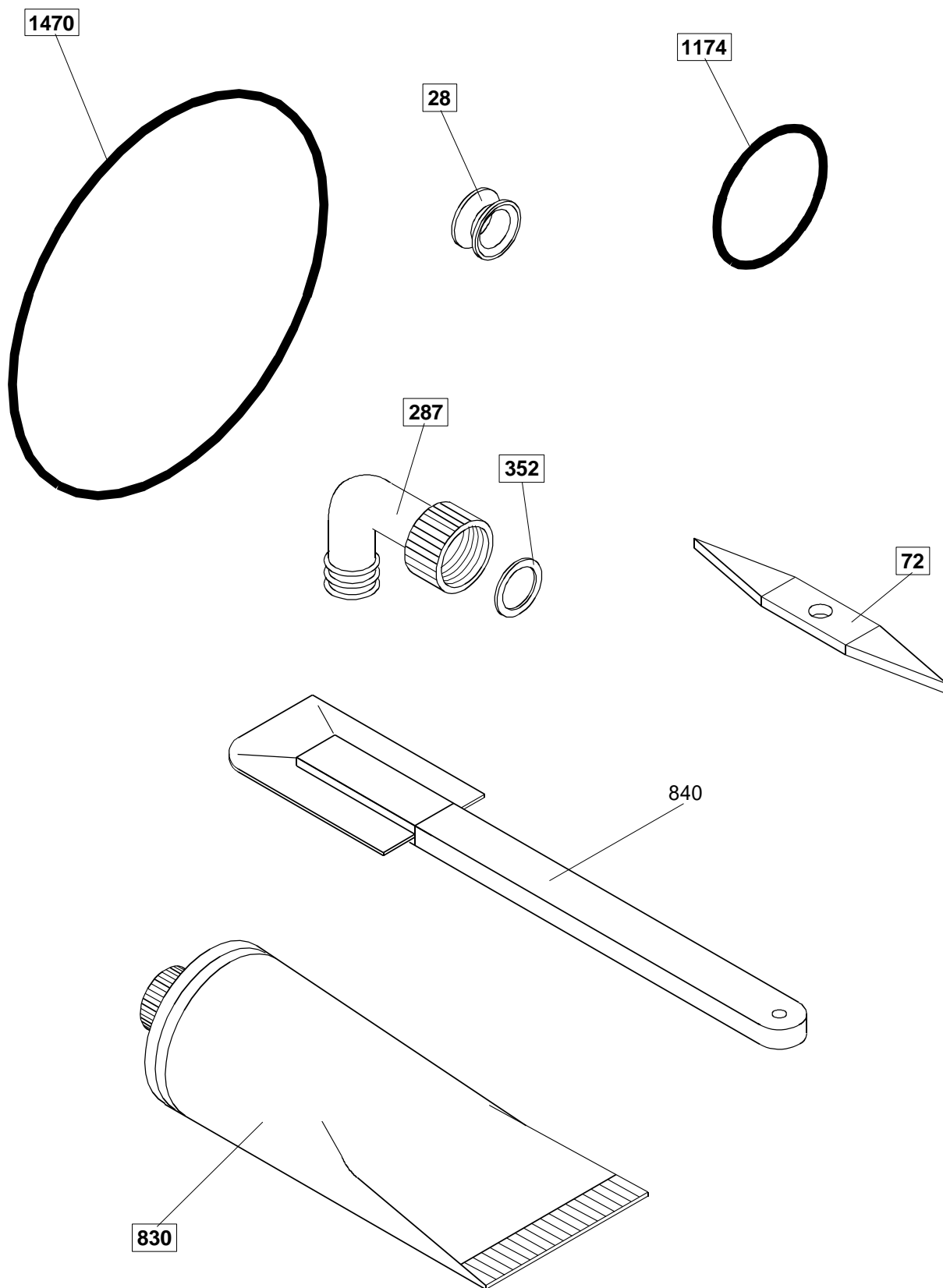

# **cattabriga**

**CATTABRIGA - ALI GROUP S.p.A.**  
**Via Emilia, 45**  
**40011 Anzola Emilia (Bologna) - Italy**  
**Tel. (051) 6505330**  
**Fax (051) 6505331**

**Cattabriga** si riserva il diritto di effettuare modifiche e/o revisioni del presente documento senza obbligo di preavviso.  
**Cattabriga** reserves the right to make change and/or revisions of this document without being bound to previously notify it.  
**Cattabriga** se réserve le droit d'apporter toutes modification et mises à jour jugées nécessaires et ce, à tout moment et sans obligation de préavis.  
**Cattabriga** behält sich das Rech vor, jederzeit Änderungen ohne Voranzeige vorzunehmen.  
**Cattabriga** se reserva el derecho de efectuar modificaciones y actualizaciones todas la veces que lo considere necesario sin la obligación de peraviso.