

# MC 20 USA



LISTA DEI RICAMBI  
LIST OF SPARE PARTS  
LISTE DES PIECES DE RECHANGE  
ERSATZTEIL - LISTE  
LISTA DE REPUESTOS

**2018/11**

Edizione - Edition  
Publié - Veröffentlicht - Publicado **01**

Codice Macchina - Machine Code  
Code Machine - Machinencode - Código de Máquina **8101**







Via Emilia, 45/a  
40011 Anzola dell'Emilia (BO)  
Italy  
+39 051 6505330  
☎ +39 051 6505331  
E-mail - info@iceteam1927.it

#### **ICETEAM 1927**

Tutti i diritti riservati

Nessuna parte di questo manuale può essere riprodotta, memorizzata in un sistema di archiviazione o trasmessa a terzi in qualsiasi forma o con qualsiasi mezzo, senza una preventiva autorizzazione scritta di ICETEAM 1927.

ICETEAM 1927 si riserva il diritto di apportare in qualsiasi momento e senza preavviso, modifiche e miglioramenti ai suoi prodotti allo scopo di elevarne costantemente la qualità, pertanto anche questa pubblicazione può essere soggetta a modifiche.

#### **ICETEAM 1927**

All rights reserved

Neither the whole of this document nor any individual portion thereof may be reproduced, stored on an electronic filing system or transmitted to third parties in any form thereof any means, without the prior written consent of ICETEAM 1927.

The technical data contained in this document is indicative and not binding, insofar as ICETEAM 1927 reserves the right to make modifications and improvements to its products at any time in order to enhance the quality thereof.

#### **ICETEAM 1927**

Tous droits réservés

Il est interdit de procéder à la reproduction intégrale ou partielle de ce document, à sa mise en mémoire dans un système d'archives ou à sa transmission à des tiers sous quelque forme que ce soit sans l'auto-

risation écrite préalable de ICETEAM 1927.

Les données techniques contenues dans ce document sont fournies à titre indicatif et non contraignant, dans la mesure où ICETEAM 1927 se réserve le droit d'apporter à tout moment des modifications et des améliorations à ses produits pour en élever constamment la qualité.

#### **ICETEAM 1927**

Alle Rechte vorbehalten

Das vorliegende Handbuch bzw. Teile davon dürfen nicht ohne vorherige schriftliche Genehmigung der Fa. ICETEAM 1927 nachgedruckt, in Speichersystemen abgelegt oder in beliebiger Form und mit beliebigen Mitteln an Dritte weitergegeben werden.

Die Fa. ICETEAM 1927 behält sich das Recht vor, in Sinne der laufenden Steigerung der Qualität jederzeit und ohne Ankündigung Änderungen und Verbesserungen an ihren Produkten vorzunehmen. Daher kann auch die vorliegende Veröffentlichung Änderungen unterliegen.

#### **ICETEAM 1927**

Todos los derechos reservados

Ninguna parte de esta publicación puede ser reproducida, almacenada o transmitida de ninguna forma, no por ningún medio, sin la previa autorización escrita por parte de ICETEAM 1927.

Los datos técnicos contenidos en este documento son indicativos y no constituyen compromiso, ya que ICETEAM 1927 se reserva el derecho de realizar en cualquier momento modificaciones y mejoras en sus productos con el objeto de incrementar constantemente su calidad.

# INDICE GENERALE GENERAL INDEX INDEX GÉNÉRAL ALLGEMEINES VERZEICHNIS ÍNDICE GENERAL

---

## ITALIANO

INTRODUZIONE.....	5
COME CONSULTARE IL MANUALE .....	7
INDICE DEI GRUPPI FUNZIONALI.....	10
TAVOLE RICAMBI.....	12

## ENGLISH

INTRODUCTION.....	5
HOW TO USE THIS MANUAL .....	7
INDEX OF MACHINE GROUPS AND ASSEMBLIES .....	10
SPARE PARTS ILLUSTRATIONS.....	12

## FRANÇAIS

INTRODUCTION.....	6
COMMENT UTILISER CE MANUEL.....	7
INDEX DES GROUPES FONCTIONNELS DE LA MACHINE .....	10
TABEAU DES PIÈCES DE RECHANGE.....	12

## DEUTSCH

EINLEITUNG.....	6
NACHSCHLAGEN DES HANDBUCHS .....	7
VERZEICHNIS DER FUNKTIONSBAUGRUPPEN .....	10
ERSATZTEILTAFELN .....	12

## ESPAÑOL

INTRODUCCIÓN .....	6
CÓMO CONSULTAR EL MANUAL .....	7
ÍNDICE DE LOS GRUPOS FUNCIONALES DE LA MAQUINA.....	10
TABLAS Y RECAMBIOS.....	12

# INTRODUZIONE INTRODUCTION INTRODUCTION EINLEITUNG INTRODUCCIÓN

## ITALIANO

### Come consultare il MANUALE PARTI DI RICAMBIO:

Il Manuale Parti di Ricambio è costituito da Tavole grafiche e da Tabelle.

#### Tavole grafiche:

- Le tavole riportano il disegno esploso dei gruppi principali della macchina.
- La suddivisione delle tavole è identificata nella "TAV. 00".
- Ogni particolare di ricambio è identificato da un numero di posizione, i numeri di posizione posti in un riquadro identificano i particolari di ricambio consigliati.

#### Tabelle:

- Le tabelle riportano i Numeri di Posizione, la Descrizione, il Codice del particolare e la versione della macchina.
- Nel caso in cui lo stesso numero di posizione sia riportato più volte, ma associato a codici differenti, è necessario, all'atto dell'ordine, specificare la matricola della macchina in possesso del cliente, al fine di identificare il codice del particolare da fornire.

Per ordinare uno o più particolari di ricambio identificare sulla "TAV. 00" la tavola in cui è rappresentato il gruppo macchina in cui è presente il particolare, identificare quindi sulla tavola il particolare ed il relativo numero di posizione, quindi ricercare sulle tabelle il numero di posizione ed il corrispondente codice.

## ENGLISH

### How to consult the SPARE PARTS MANUAL:

The Spare Parts Manual is made up of Drawing Plates and Tables.

#### Drawing Plates:

- The plates contain the exploded views of the main units comprising the machine.
- The subdivision of the plates is list on "TAV. 00".
- Each spare parts item is identified by a position number, position numbers found in a box indicate the spare parts items recommended.

#### Tables:

- The tables list the Position numbers, Descriptions, the Codes for items and the machine version.
- When the same position number appears more than once, but is also associated with different codes, specify the serial number of the customer's machine when ordering for the purpose of identifying the code for the item to be supplied.

To order one or more spare part items, identify the plate on "TAV. 00" representing the machine unit on which the item is located. Locate the item on the plate and the corresponding position number as well. Then use the position number to locate the corresponding code on the table.

## FRANÇAIS

### Comment consulter le LIVRET DES PIÈCES DÉTACHÉES:

Le livret des Pièces Détachées se compose de Planches et de Tableaux.

#### Planches:

- Les planches illustrent la vue éclatée des groupes principaux de la machine.
- La "TAV. 00" illustre la subdivision des différentes planches.
- Chaque pièce détachée est identifiée par un numéro de repère; les numéros de repère en encadré identifient les pièces détachées conseillées.

#### Tableaux:

- Les tableaux indiquent les Numéros de repère, la Désignation des pièces, les Codes des pièces en question et la version de la machine.
- Si la même numéro de repère indiqué plusieurs fois mais qu'il est associé à des codes différents, lors de la commande il faut préciser le numéro de série de la machine; cela permettra d'identifier le code de la pièce à fournir.

Pour commander une ou plusieurs pièces détachées, repérer sur la "TAV. 00" la planche représentant le groupe dont fait partie la pièce, ensuite identifier la pièce en question sur la planche ainsi que son numéro de repère, puis rechercher sur les tableaux le numéro de repère et le code y relatif.

## DEUTSCH

### Hinweise für die Konsultation des ERSATZTEILHANDBUCHES:

Das Ersatzteillhandbuch besteht aus graphischen Abbildungen und Tabellen.

#### Graphische Abbildungen:

- Die Abbildungen umfassen die Detailzeichnung der Hauptaggregate der Maschine
- Die Aufgliederung der Abbildungen ist in „TAV. 00“ angegeben.
- Jedes Ersatzteildetail ist mit einer Positionsnummer identifiziert; die eingerahmten Positionsnummern identifizieren die empfohlenen Ersatzteildetails.

#### Tabellen:

- In den Tabellen sind die Positionsnummern, die Beschreibung, der Code des Teils aufgelistet und die Maschine Version.
- Ist dieselbe Positionsnummer mehrmals in Zusammenhang mit anderen Code angegeben, muß bei der Bestellung die Maschinennummer angegeben werden, um den Code des zu liefernden Ersatzteils ausfindig machen zu können.

Um eines oder mehrere Ersatzteile zu bestellen, anhand der „TAV. 00“ die Abb. feststellen, in der das Maschinenaggregat dargestellt ist, für das Teil bestimmt ist; anhand dieser Abb. dann das Ersatzteil und die entspr. Positionsnummer identifizieren und schließlich in den Tabellen die Positionsnummer und den entspr. Code suchen.

## ESPAÑOL

### COMO CONSULTAR EL MANUAL DE PIEZAS DE REPUESTO:

Manual Piezas de Repuesto está formado por Tablas gráficas y por Cuadros

#### Tablas gráficas:

- Las tablas indican el dibujo expuesto individualmente en todos sus particulares (tridimensional) de los grupos principales de la máquina.
- La subdivisión de las tablas está identificada en la "TAV. 00".
- Cada pieza de repuesto se identifica por un número de posición, los números de posición colocados en un recuadro identifican las piezas de repuesto aconsejadas.

#### Cuadros:

- Los Cuadros indican los Números de Posición, la Descripción, el Código de la pieza y la versión de la máquina.
- En el caso de que el mismo número de posición esté indicado más de una vez, pero asociado a códigos diferentes, es necesario, en el momento del pedido, especificar la matrícula de la máquina que posee el cliente, con el fin de identificar el código de la pieza que hay que suministrar.

Al hacer el pedido de una o más piezas de repuesto, identificar en la "TAV. 00" la tabla en la que está representado el grupo máquina en donde se halla la pieza, por consiguiente identificar en la tabla la pieza y el relativo número de posición, después buscar en los cuadros el número de posición y el correspondiente código.

# COME CONSULTARE IL MANUALE HOW TO USE THIS MANUAL COMMENT UTILISER CE MANUEL NACHSCHLAGEN DES HANDBUCHS CÓMO CONSULTAR EL MANUAL

## ITALIANO

- Nella figura di pagina 10 individuare il gruppo funzionale dove può essere la parte desiderata e di conseguenza individuare la tavola inerenti al gruppo scelto.
- Nelle pagine seguenti procedere alla ricerca della tavola seguendo la progressione numerica.
- Cercare infine la parte desiderata e memorizzarne codice e descrizione.

## ENGLISH

- In the figure shown on page 10, identify the functional group which is likely to contain the part you are looking for.
- Once the title has been found, keep in mind the part number and search the illustration following the numerical sequence.
- Locate the desired spare part and keep in mind its part number and description.

## FRANÇAIS

- Dans la figure illustrée en page 10, repérer le groupe fonctionnel qui pourrait contenir la pièce recherchée.
- Une fois le titre repéré, mémoriser le numéro de code et procéder à la recherche de l'illustration en suivant la progression des codes.
- Chercher la pièce souhaitée et en mémoriser le code et la désignation.

## DEUTSCH

- In der Abbildung auf Seite 10 die Funktionsbaugruppe, in der sich das gewünschte Teil befinden kann, und somit die Tafel der entsprechenden Baugruppe feststellen
- Auf den Folgeseiten die Tafel anhand der laufenden Nummerierung ausfindig machen
- Schließlich das gewünschte Teil suchen und die zugehörige Teilenummer und Beschreibung notieren.

## ESPAÑOL

- En la figura en la página 10 halle el grupo funcional donde puede encontrarse la pieza deseada.
- Una vez hallado el título, tome nota del número de código y proceda con la búsqueda de la tabla según la progresión numérica.
- Al final, halle la pieza deseada y memorice su código y descripción.



**INDICE DEI GRUPPI FUNZIONALI DELLA MACCHINA  
INDEX OF MACHINE GROUPS AND ASSEMBLIES  
INDEX DES GROUPES FONCTIONNELS DE LA MACHINE  
VERZEICHNIS DER FUNKTIONSBAUGRUPPEN DER MASCHINE  
INDICE DE LOS GRUPOS FUNCIONALES DE LA MAQUINA**



GRUPPI FUNZIONALI  
FUNCTIONAL GROUPS  
GROUPES FONCTIONNELS  
FUNKTIONSBAUGRUPPEN  
GRUPOS FUNCIONALES

NUMERO TAVOLA  
TABLE NUMBER  
NUMÉRO DE TABLE  
TAFEL NR.  
NÚMERO DE TABLA

00

REVISIONE  
REVISION  
VÉRIFIER  
REVISION  
REVISIÓN

01

CARROZZERIE  
BODYWORK  
CARROSSERIE  
GEHÄUSE  
CARROCIERÍAS

01

04

LAVAGGIO  
WASHING  
NETTOYAGE  
REINIGUNG  
LAVADO

CASSETTA ELETTRICA  
ELECTRICAL BOX  
BOÎTE ÉLECTRIQUE  
ELEKTROKASTEN  
CAJA ELÉCTRICA

06

DECALCOMANIE  
DECALS  
DECALCOMANIE  
ABZIEHBILDER  
CALCOMANÍAS

05

TRANSMISSIONE  
TRANSMISSION  
TRANSMISSION  
ANTRIEB  
TRANSMISIÓN

03

02

AGITAZIONE  
BEATING  
AGITATION  
RÜHRWERK  
AGITACIÓN

IMPIANTO FRIGORIFERO  
REFRIGERATING SYSTEM  
REFRIGÉRATEUR  
KÜHLANLAGE  
PLANTA REFRIGERADOR

07

08

ACCESSORI A CORREDO  
ACCOMPANYING ACCESSORIES  
ACCESSOIRES D'ACCOMPAGNEMENT  
MITGELIEFERTES ZUBEHÖR  
ACCESORIOS DE ACOMPAÑAMIENTO

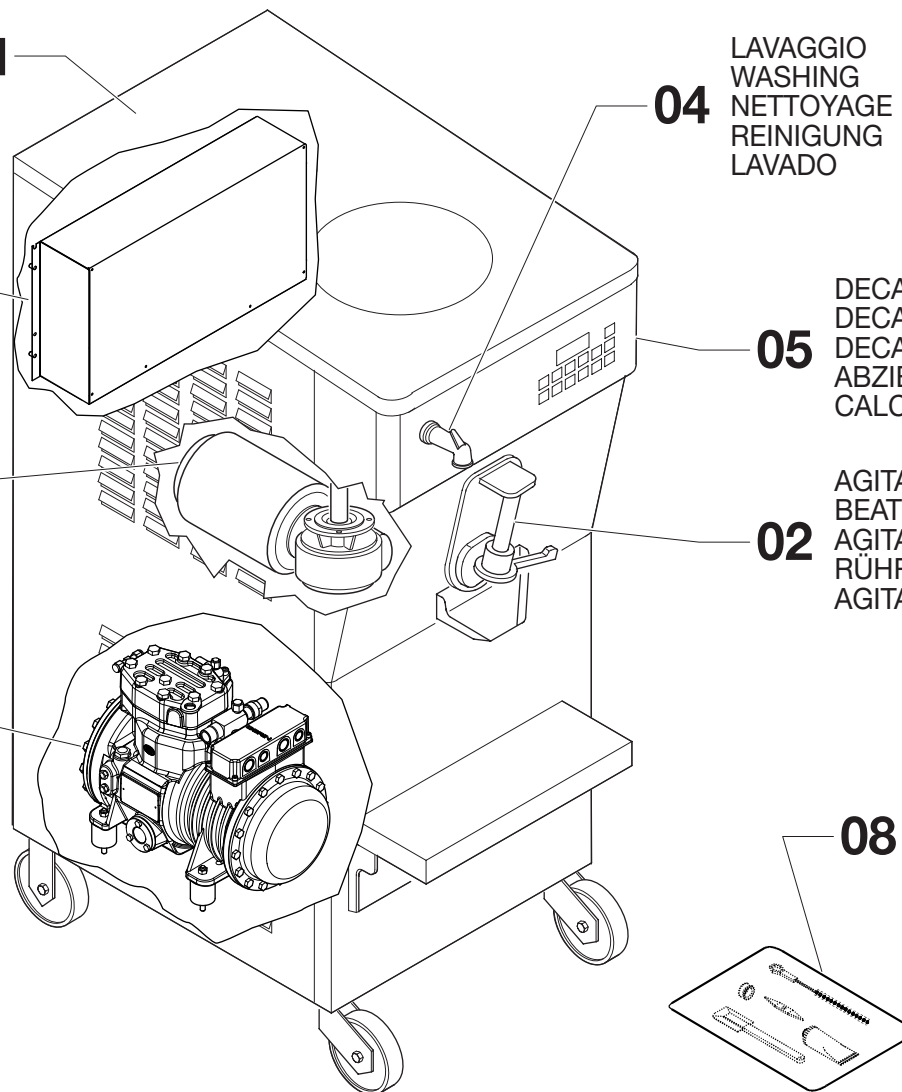

**TAVOLE RICAMBI  
SPARE PART ILLUSTRATIONS  
TABLEAU DES PIECES DE RECHANGE  
ERSATZTEIL-ÜBERSICHTEN  
TABLAS Y RECAMBIOS**



CARROZZERIE  
BODYWORK  
CARROSSERIE  
GEHÄUSE  
CARROCERÍAS

NUMERO TAVOLA  
TABLE NUMBER  
NUMÉRO DE TABLE  
TAFEL NR.  
NÚMERO DE TABLA

01

REVISIONE  
REVISION  
VÉRIFIER  
REVISION  
REVISIÓN

01

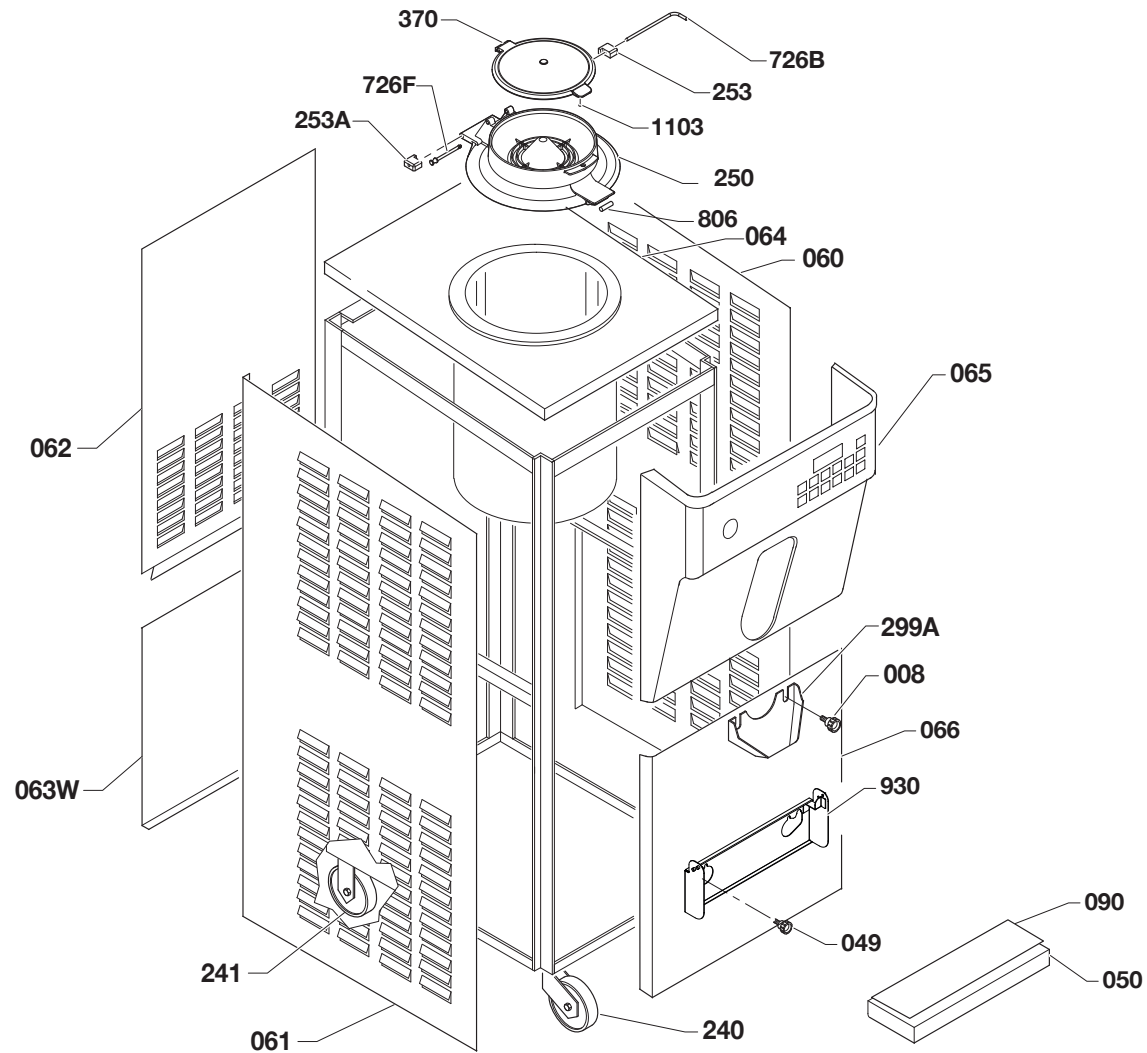

AGITAZIONE  
BEATING  
AGITATION  
RÜHRWERK  
AGITACIÓN

NUMERO TAVOLA  
TABLE NUMBER  
NUMÉRO DE TABLE  
TAFEL NR.  
NÚMERO DE TABLA

02

REVISIONE  
REVISION  
VÉRIFIER  
REVISION  
REVISIÓN

01

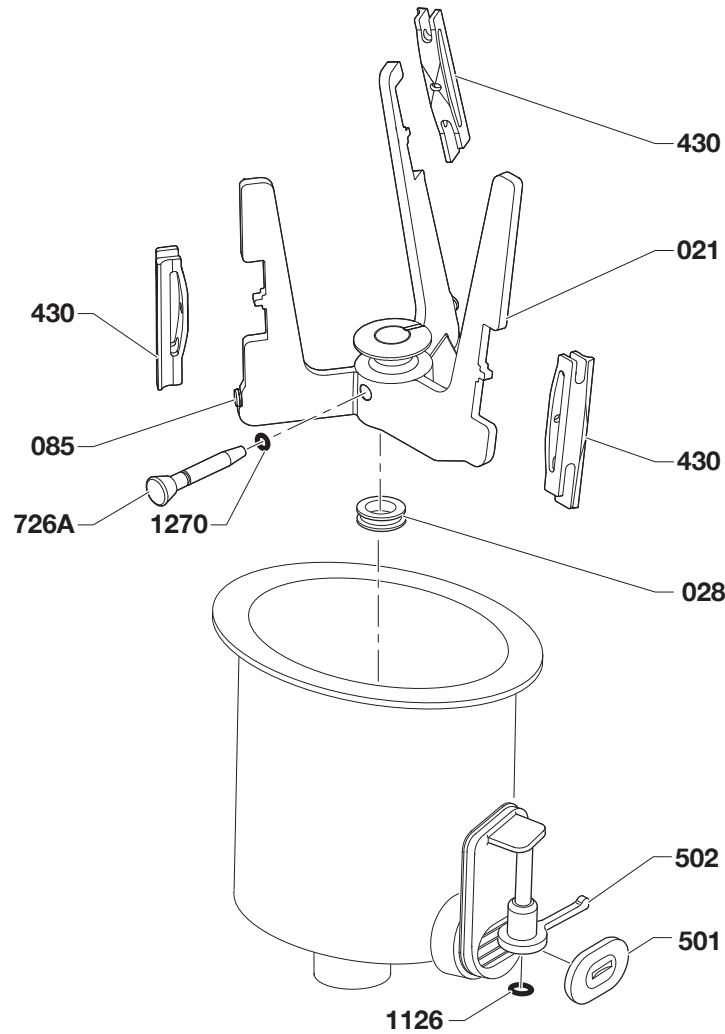

TRANSMISSIONE  
TRANSMISSION  
TRANSMISSION  
ANTRIEB  
TRANSMISIÓN

NUMERO TAVOLA  
TABLE NUMBER  
NUMÉRO DE TABLE  
TAFEL NR.  
NÚMERO DE TABLA

03

REVISIONE  
REVISION  
VÉRIFIER  
REVISION  
REVISIÓN

01

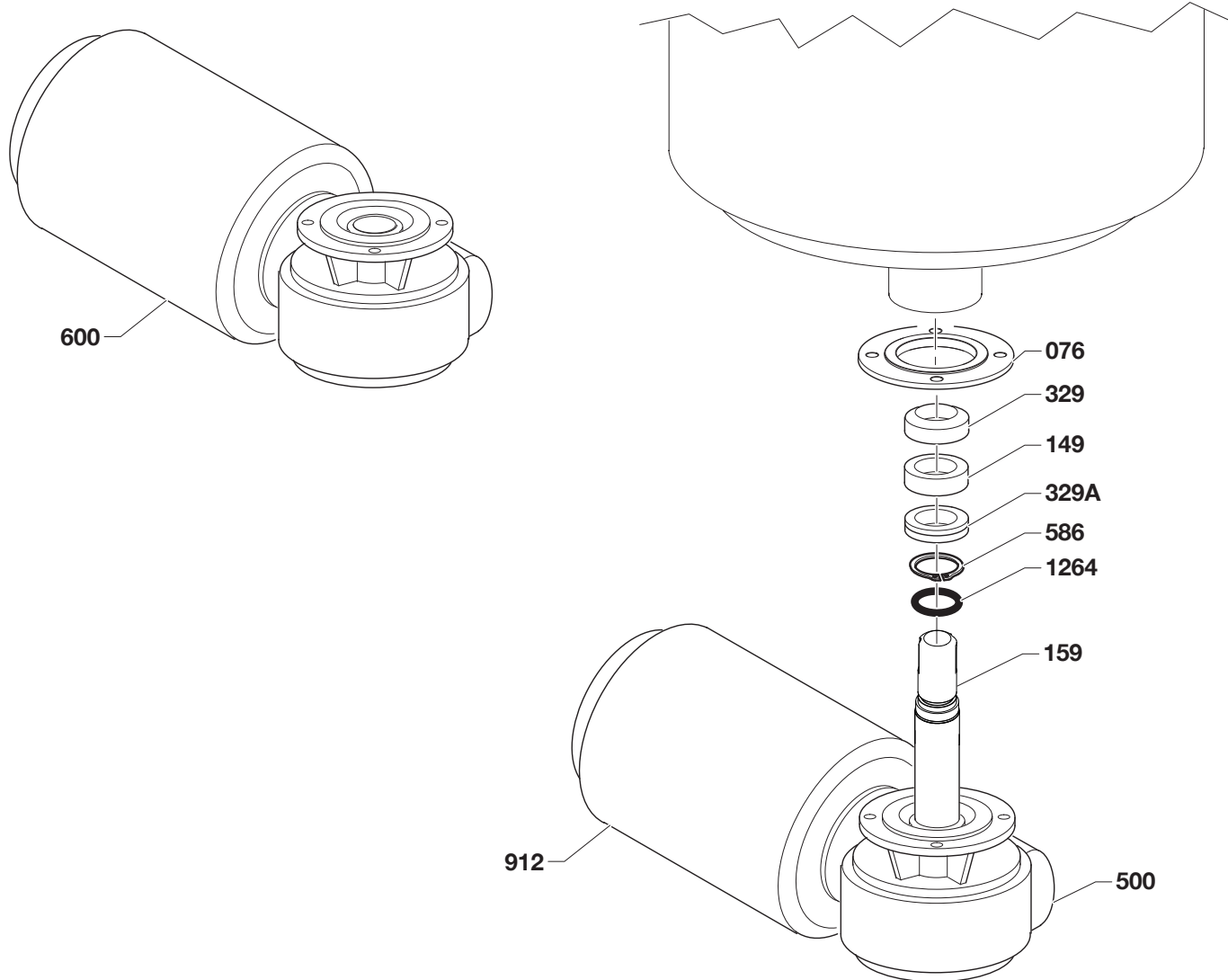

LAVAGGIO  
WASHING  
NETTOYAGE  
REINIGUNG  
LAVANDERÍA

NUMERO TAVOLA  
TABLE NUMBER  
NUMÉRO DE TABLE  
TAFEL NR.  
NÚMERO DE TABLA

04

REVISIONE  
REVISION  
VÉRIFIER  
REVISION  
REVISIÓN

01

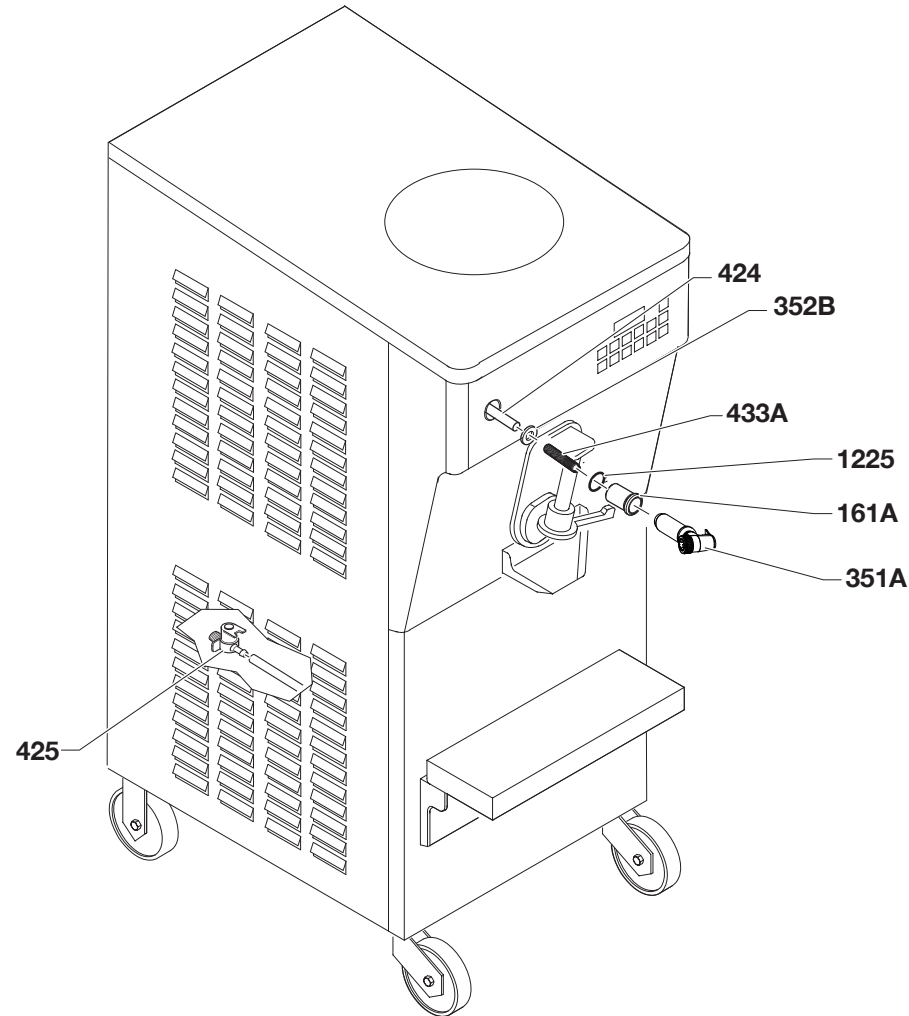

DECALCOMANIE  
DECALS  
DECALCOMANIE  
ABZIEHBILDER  
CALCOMANÍAS

NUMERO TAVOLA  
TABLE NUMBER  
NUMÉRO DE TABLE  
TAFEL NR.  
NÚMERO DE TABLA

05

REVISIONE  
REVISION  
VÉRIFIER  
REVISION  
REVISIÓN

01

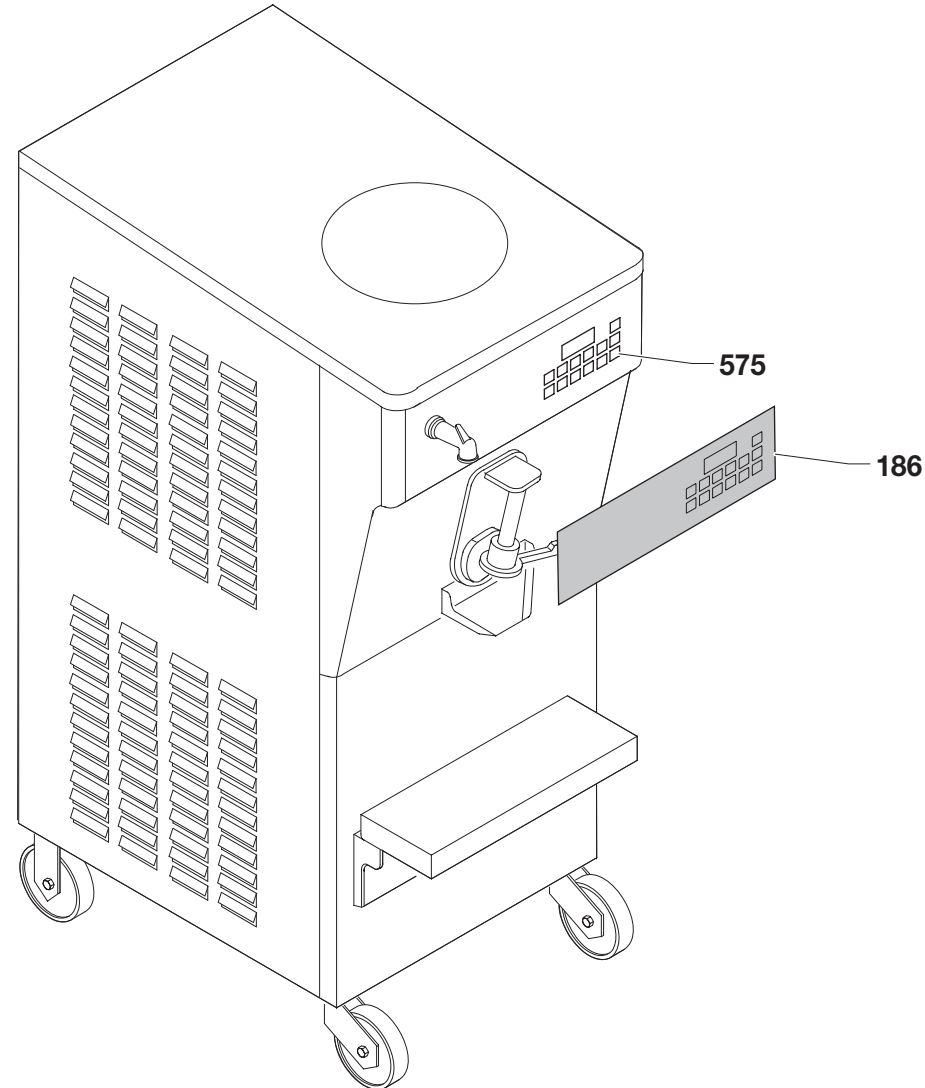

CASSETTA ELETTRICA  
ELECTRICAL BOX  
BOÎTE ÉLECTRIQUE  
ELEKTROKASTEN  
CAJA ELÉCTRICA

NUMERO TAVOLA  
TABLE NUMBER  
NUMÉRO DE TABLE  
TAFEL NR.  
NÚMERO DE TABLA

06

REVISIONE  
REVISION  
VÉRIFIER  
REVISION  
REVISIÓN

01

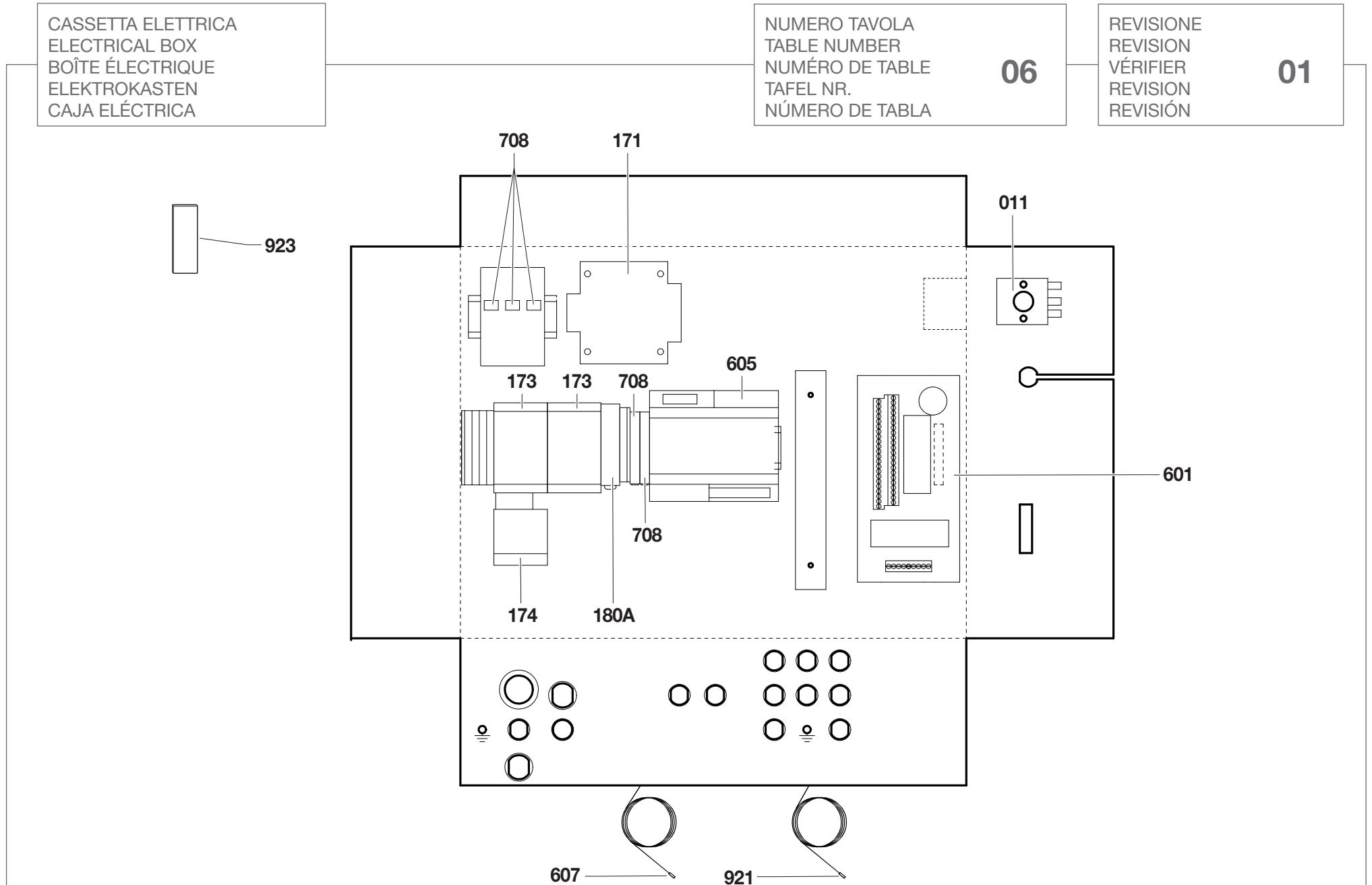

IMPIANTO FRIGORIFERO  
REFRIGERATING SYSTEM  
REFRIGERATEUR  
KÜHLANLAGE  
PLANTA REFRIGERADOR

NUMERO TAVOLA  
TABLE NUMBER  
NUMÉRO DE TABLE  
TAFEL NR.  
NÚMERO DE TABLA

07

REVISIONE  
REVISION  
VÉRIFIER  
REVISION  
REVISIÓN

01

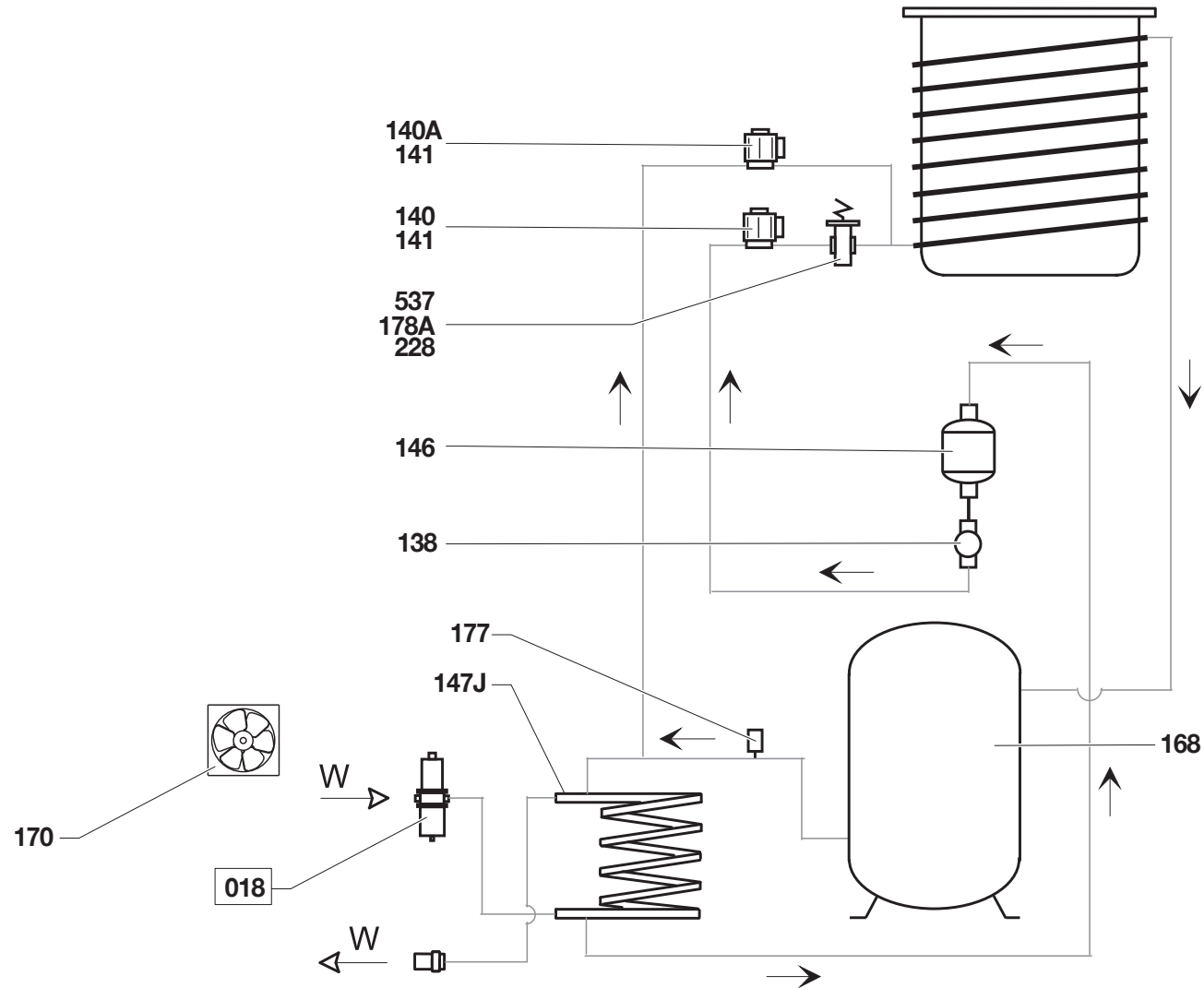

ACCESSORI A CORREDO  
ACCOMPANYING ACCESSORIES  
ACCESSOIRES D'ACCOMPAGNEMENT  
MITGELIEFERTES ZUBEHÖR  
ACCESORIOS DE ACOMPAÑAMIENTO

NUMERO TAVOLA  
TABLE NUMBER  
NUMÉRO DE TABLE  
TAFEL NR.  
NÚMERO DE TABLA

**08**

REVISIONE  
REVISION  
VÉRIFIER  
REVISION  
REVISIÓN

**01**

028



1264



430



1270



772A

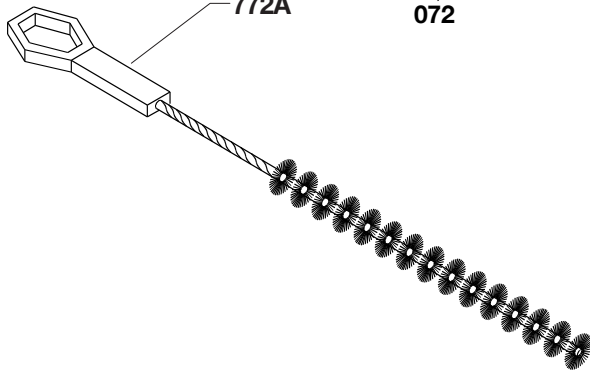

072

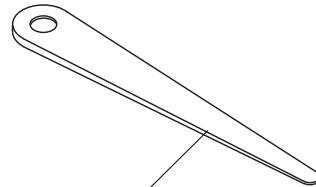

840

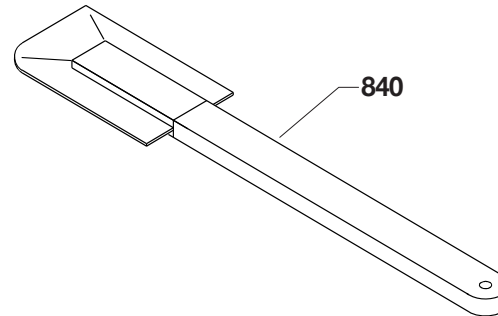

830

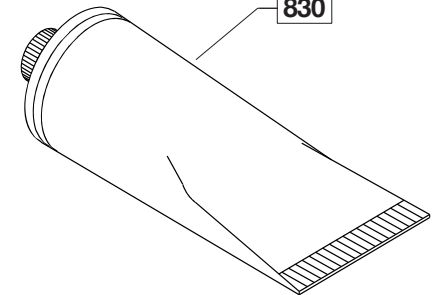

POS	CODE	IT	EN	DE	ES	FR
008	IC173100600	POMELLO FISSAGGIO SGOCCIOLIO	KNOB HAND-FIXING TRAY DRIP	BEFESTIGUNGSKNOPF TROPFBLECH	POMO FIJACIÓN GOTEÓ	POMMEAU FIXAGE EGOUITTOIR
011	IC582100152	TERMOSTATO IMIT LS1 541563 TARAT.156°	THERMOSTAT IMIT LS1 541563 TARAT.156°	THERMOSTAT IMIT LS1 541563 TARAT.156°	TERMOSTATO IMIT LS1 541563 TARAT.156°	THERMOSTAT IMIT LS1 541563 TARAT.156°
018	IC581800120	VALVOLA ACQUA 3/4"DANFOSS WVO20 003N6232	VALVE-WATER 3/4"DANFOSS WVO20 003N6232	WASSERVENTIL 3/4"DANFOSS WVO20 003N6232	VÁLVULA AGUA 3/4"DANFOSS WVO20 003N6232	SOUPAPE A EAU 3/4"DANFOSS WVO20 003N6232
021	IC142061250	AGITATORE	DASHER	RÜHRWERK	AGITADOR	AGITATEUR
028	IC177120280	PREMISTOPPA AGITATORE SILICONE	SEAL-DRIVE SHAFT BEATER	STOPFBÜCHSE RÜHRWERK	PRENSAESTOPA AGITADOR	PRESSE ETOUPE AGITATEUR
049	IC171102800	BOTTONE ARRESTO MENSOLA	STUD SHELF MTG	ANSCHLAGKNOPF KONSOLE	BOTÓN PARA DETECCIÓN REPISA	GOUIJON BLOCAGE CONSOLE
049	IC173100680	POMELLO ARRESTO MENSOLA	KNOB HAND-LOCK SHELF	ANSCHLAGHANDGRIFF KONSOLE	POMO PARA DETECCIÓN REPISA	POMMEAU BLOCAGE CONSOLE
050	IC102132410	MENSOLA RECLINABILE	SHELF-RECLINING	KIPPBARE KONSOLE	REPISA RECLINABLE	ETAGERE INCLINABLE
060	IC102351520	LAM.LATERALE DX	PANEL-SIDE RIGHT	SEITENBLECH RECHTS	CHAPA LATERAL DERECHA	TOLE LATERALE DROITE
061	IC102361520	LAM.LATERALE SX	PANEL-SIDE LEFT	SEITENBLECH LINKS	CHAPA LATERAL IZQUIERDA	TOLE LATERALE GAUCHE
062	IC102115830	LAM.POSTERIORE SUPERIORE	LAM.UPPER REAR	BLECH HINTEN OBEN	CHAPA TRASERA SUPERIOR	TOLE ARRIERE SUPERIEURE
063W	IC102120930	LAM.POSTERIORE INFERIORE W	PANEL-LOWER REAR WATER COOLED	BLECH HINTEN UNTEN WASSERKOND.	CHAPA TRASERA INF. AGUA	TOLE ARRIERE INF. EAU
064	IC102085010	LAM.SUPERIORE	PANEL-TOP	BLECH OBEN	CHAPA SUPERIOR	TOLE SUPERIEURE
065	IC102067450	LAM.FRONTALE SUPERIORE	PANEL-UPPER FRONT	FRONTBLECH OBEN	CHAPA FRONTAL SUPERIOR	TOLE FRONTALE SUPERIEURE
066	IC102072580	LAM.FRONTALE INFERIORE	PANEL-LOWER FRONT	FRONTBLECH UNTEN	CHAPA FRONTAL INFERIOR	TOLE FRONTALE INFERIEURE
072	IC193010060	ESTRATTORE OR	EXTRACTOR O-RING	O-RING AUSHEBER	EXTRACTOR OR	EXTRACTEUR JOINTS TORIQUES
076	IC158210380	GUARNIZIONE FONDELLO	GASKET BOTTOM	BODENDICHTUNG	JUNTA FONDO	JOINT FOND
085	IC155230360	PASTIGLIA	PAD ANTI-FRICTION	BELAG	PASTILLA	PASTILLE
090	IC158255910	APPOGGIO VASCHE PER MENSOLA	SUPPORT-PAN SHELF	SCHALENAUFNAHME F. KONSOLE	APOYO CUBETAS PARA REPISA	SUPPORT BACS POUR CONSOLE
138	IC581500121	SPIA LIQUIDO DANFOSS SGP 10 ODS x ODM	SIGHT GLASS DANFOSS SGP 10 ODS x ODM	SCHAUGLAS FLÜSSIGKEITSSTAND SGP 10	PILOTO LIQUIDO DANFOSS SGP 10 ODS x ODM	TEMOIN LIQUIDE DANFOSS SGP 10 ODS x ODM
140	IC581-001072	CORPO VALV.SOL.DANFOSS EVR 6 032L6238	BODY VALVE SOLENOID DANFOSS EVR 6	GEHÄUSE MAGNETVENTIL DANFOSS EVR 6	CUERPO VÁLVULA SOLENOIDE DANFOSS EVR 6	CORPS SOUPAPE SOLENOIDE DANFOSS EVR 6
140A	IC581-001073	CORPO VALV.SOL.DANFOSS EVR 15 032L5204	BODY VALVE SOLENOID DANFOSS EVR 15	GEHÄUSE MAGNETVENTIL DANFOSS EVR 15	CUERPO VÁLVULA SOLENOIDE DANFOSS EVR 15	CORPS SOUPAPE SOLENOIDE DANFOSS EVR 15
141	IC581201042	BOBINA SOLEN.DANFOSS 24V-50/60 018F8270	COIL-DANFOSS 24V-50/60 018F8270	MAGNETSPULE DANFOSS 24V-50/60 018F8270	BOBINA SELENOIDE 24V-50/60 018F8270	BOBINE SOLENOIDE 24V-50/60 018F8270
146	IC581400115	FILTRO DANFOSS DML 163S 023Z4842	FILTER DRYER DANFOSS DML 163S 023Z4842	FILTER DANFOSS DML 163S 023Z4842	FILTRO DANFOSS DML 163S 023Z4842	FILTRE DANFOSS DML 163S 023Z4842
147	IC584200123	CONDENSATORE W HPCR 1167 TR 3/4"GAS	CONDENSER-WATER HPCR 1167 TR 3/4"GAS	WASSERKONDENSATOR HPCR 1167 TR 3/4"GAS	CONDENSADOR AGUA HPCR 1167 TR 3/4"GAS	CONDENSEUR A EAU HPCR 1167 TR 3/4"GAS
149	IC158165530	DISTANZIALE	SPACER	DISTANZSTÜCK	DISTANCIADOR	ENTRETOISE
159	IC155103880	ALBERO MOTORIDUTTORE	SHAFT-GEARMOTOR	GETRIEBEMOTORWELLE	ÁRBOL MOTORREDUCTOR	ARBRE MOTO-REDUCTEUR
161A	IC157135980	BOCCOLA PASSATUBO	BUSHING	LEITUNGSDURCHFÜHRUNGSBUCHSE	CASQUILLO PASATUBO	DOUILLE PASSE-TUBE
168	IC561222836	C.FRASCOLD F5-19Y HT POE"UL" 208230/60/3	C.FRASCOLD F5-19Y HT POE"UL" 208230/60/3	K.FRASCOLD F5-19Y HT POE"UL" 208230/60/3	C.FRASCOLD F5-19Y HT POE"UL" 208230/60/3	C.FRASCOLD F5-19Y HT POE"UL" 208230/60/3
170	IC551090151	M.VENT.SUNON DP200A 220240/5060/1	MOTOR-FAN SUNON DP200A 220240/5060/1	MOTORLÜFTER SUNON DP200A 220240/5060/1	MOTOR VENTIL.SUNON DP200A 220240/5060/1	MOTEUR VENTIL.SUNON DP200A 220240/5060/1
171	IC574100304	TRASF.1~ 30VA 24V/10,5-0-10,5/0-12	TRANSFORMER 1~ 30VA 24V/10,5-0-10,5/0-12	TRANSFORMAT.1~ 30VA 24V/10,5-0-10,5/0-12	TRANSFORMAD.1~ 30VA 24V/10,5-0-10,5/0-12	TRANSFORMAT.1~ 30VA 24V/10,5-0-10,5/0-12
171	IC574100356	TRASF.1~ 95VA 10,5-0-10,5/0-24 class II	TRANSFORMER 1~ 95VA 10,5-0-10,5/0-24	TRANSFORMATOR 1~ 95VA 10,5-0-10,5/0-24	TRANSFORMADOR 1~ 95VA 10,5-0-10,5/0-24	TRANSFORMATEUR 1~ 95VA 10,5-0-10,5/0-24
173	IC571100176	CONTATTORE SCHNEIDER LC1 D25 B7 24v"UL"	CONTACTOR SCHNEIDER LC1 D25 B7 24v"UL"	SCHÜTZ SCHNEIDER LC1 D25 B7 24v"UL"	CONTACTOR SCHNEIDER LC1 D25 B7 24v"UL"	CONTACTEUR SCHNEIDER LC1 D25 B7 24v"UL"
173	IC571100177	CONTATTORE SCHNEIDER LC1 D32 B7 24v"UL"	CONTACTOR SCHNEIDER LC1 D32 B7 24v"UL"	SCHÜTZ SCHNEIDER LC1 D32 B7 24v"UL"	CONTACTOR SCHNEIDER LC1 D32 B7 24v"UL"	CONTACTEUR SCHNEIDER LC1 D32 B7 24v"UL"
174	IC571200181	TERMICO SCHNEIDER LRD 32 (23,0±32,0)	THERMAL RELAY LRD 32 (23,0±32,0)	THERMORELAYS LRD 32 (23,0±32,0)	RELÉ TÉRMICO LRD 32 (23,0±32,0)	RELAIS TERMIQUE LRD 32 (23,0±32,0)
177	IC583100134	PRESSOST.CC80 22/29 061F113000	CUT OUT PRESSURE CC80 22/29 061F113000	DRUCKSCHALTER CC80 22/29 061F113000	PRESSOSTATO CC80 22/29 061F113000	PRESSOSTAT CC80 22/29 061F113000
178A	IC581101059	VALV.TERM.TES2 068Z7000	VALVE-THERMOSTATIC TES2	THERMOSTATVENTIL TES2	VÁLVULA TERMOSTÁTICA TES2	DETENDEUR THERMOSTATIQUE TES2
180A	IC571200545	RELÉ FINDER 40.31 24V AC	RELAY FINDER 40.31 24V AC	RELAIS FINDER 40.31 24V AC	RELE FINDER 40.31 24V AC	RELAIS FINDER 40.31 24V AC
180A	IC571200548	RELÉ FINDER 40.52 24V AC	RELAY FINDER 40.52 24V AC	RELAIS FINDER 40.52 24V AC	RELE FINDER 40.52 24V AC	RELAIS FINDER 40.52 24V AC
186	IC192-008090	DECALC.FRONTALE MC 20 US	DECAL.FRONT MC 20 US	AUFKLEBER FRONTSEITE MC 20 US	CALCOMANÍA FRONTAL MC 20 US	DECALCOMANIE FRONTALE MC 20 US
228	IC581110030	COPERTURA VALV.TERMOSTATICA POLIETILENE	COVER-THERMOSTATIC VALVE	DECKEL THERMOSTATVENTIL	CUBIERTA VÁLVULA TERMOSTÁTICA	COUVERCLE SOUPAPE THERMOST.
240	IC591000225	RUOTA 80X25 C/B SCR/FIL.M12 FRENO ANTER.	CASTER-W/BRAKE 80X25 C/B THR. M12	DREHBARES RAD 80X25 C/B SCR M12	RUEDA GIRATORIA 80X25 C/B SCR M12	ROUE PIVOTANTE 80X25 C/B SCR M12
241	IC591000125	RUOTA 80X25 C/B SF 80/M COD.066115/FER	CASTER-W/O BRAKE 80X25 C/B SF 80/M	FESTSTEHENDES RAD 80X25 C/B SF 80/M	RUEDA FIJA 80X25 C/B SF 80/M COD.066115	ROUE FIXE 80X25 C/B SF 80/M COD.066115
250	IC102-003051	COPERCHIO VASCA	COVER-TANK MIX STORAGE	BEHÄLTERDECKEL	TAPA CUBA	COUVERCLE CUBE
253	IC102-002976	CERNIERA FISSA DX	HINGE-FIXED RIGHT	FESTSTEHENDES SCHARNIER RECHTS	BISAGRA FIJA DERECHA	CHARNIERE FIXE DROITE
253A	IC102-002979	CERNIERA FISSA SX	HINGE-FIXED LEFT	FESTSTEHENDES SCHARNIER LINKS	BISAGRA FIJA IZQUIERDA	CHARNIERE FIXE GAUCHE
299A	IC102167440	SGOCCIOLIO	TRAY-DRIP	TROPFBLECH	GOTEÓ	EGOUTTOIR
329	IC542000301	ANELLO TENUTA 132301	O-RING	DICHTRING	ANILLO RETÉN	JOINT DE SERRAGE
329A	IC542000119	ANELLO ANGUS A 30407 NBR	O-RING ANGUS A 30407 NBR	DICHTRING ANGUS A 30407 NBR	ANILLO RETÉN ANGUS A 30407 NBR	JOINT DE SERRAGE ANGUS A 30407 NBR
351A	IC118164500	DOCCETTA C/MANIGLIA	DISPENSER-WATER W/HANDLE	HANDBRAUSE MIT HANDGRIFF	DUCHITA CON MANILLA	DOUCHE AVEC POIGNEE
352B	IC549000112	GUARNIZIONE 12X18X1,5	SEAL 12X18X1,5	DICHTUNG 12X18X1,5	JUNTA 12X18X1,5	JOINT 12X18X1,5
370	IC102-002981	COPERCHIETTO	COVER	DECKEL	TAPADERITA	COUVERCLE
400	IC574305012	FILTRO 3~ EMC A1000-FIV2030-RE	NOISE SUPPRESSOR 3~ EMC A1000-FIV2030-RE	ENTSTÖRFILTER 3~ EMC A1000-FIV2030-RE	FILTRO ANTIINTERFERENCIAS 3~ EMC A1000-F	FILTRE ANTIPARASITES 3~ EMC A1000-FIV203
408	IC581300525	VALVOLA DI SERVIZIO COMPLETA	VALVE-SERVICE ASSEMBLY	BETRIEBSVENTIL KOMPL.	VÁLVULA SERVICIO COMPLETA	SOUPAPE SERVICE COMPLETE
424	IC589800139	TUBO CEJN 19-958-1230 8x12	HOSE-CEJN 19-958-1230 8x12	SCHLAUCH CEJN 19-958-1230 8x12	TUBO CEJN 19-958-1230 8x12	TUBE CEJN 19-958-1230 8x12
425	IC581300307	ELETTROV.ELBI 33230001 3/8"GAS 24V/50HZ	VALVE-SOLENOID ELBI 33230001 3/8"G 24/50	MAGNETVENTIL ELBI 33230001 3/8"GAS 24/50	ELECTROVÁLVULA 33230001 3/8"GAS 24V/50	ELECTROVANNE ELBI 33230001 3/8"GAS 24/50
430	IC141116410	ALETTA RASCHIANTE	SCRAPER	ABSTREIFERFLÜGEL	ALETTA RASCADORA	AILETTE A RACLER
433	IC577-000449	MOLLA SPIRALFLEX RK1001CX12	SPRING-SPIRALFLEX RK1001CX12	FEDER SPIRALFLEX RK1001CX12	MUELLE SPIRALFLEX RK1001CX12	RESSORT SPIRALFLEX RK1001CX12
500	IC558-000825	RIDUTTORE TRANSTECNO CM75 1:10	GEARBOX-TRANSTECNO CM75 1:10	GETRIEBE TRANSTECNO CM75 1:10	REDUCTOR TRANSTECNO CM75 1:10	REDUCTEUR TRANSTECNO CM75 1:10
501	IC118125260	PORTELLINO SCARICO GELATO COMPLETO	ASSEMBLY PLUNGER DISPENSE REDUCED	EISAUSLASSKLAPPE KOMPL.	BOCA DE SALIDA HELADO COMPLETO	PORTILLON EVAC. GLACES COMPLET
502	IC161150070	ECCENTRICO PORTELLO SCARICO	HANDLE DISPENSE DOOR	EXZENTER ABLASSKLAPPE	EXCÉNTRICA PORTILLA DESCARGA	EXCENTRIQUE PORTILLON EVACUATION

POS	CODE	IT	EN	DE	ES	FR
537	ICS81110614	ORIFICIO DANFOSS N° 04 068-2084	ORIFICE DANFOSS N° 04 068-2084	ÖFFNUNG DANFOSS N° 04 068-2084	ORIFICIO DANFOSS N° 04 068-2084	ORIFICE DANFOSS N° 04 068-2084
575	ICS73800752	PULSANT.LCD TERZISTI L=1500 S/DISTANZ.	PUSH-BUTTON PANEL LCD L=1500 W/O SPACER	TASTATUR LCD TERZISTI L=1500 OHNE DIST.	BOTONERA LCD TERZISTI L=1500 SIN DISTANC	CLAVIER LCD TERZISTI L=1500 SANS ENTRET.
586	ICS19000240	ANELLO EL.SIC.40 UNI7437 C70	RING-RETAINING DIA.40 UNI7437 C70	SEEGERRING 40 UNI7437 C70	ANILLO ELÁSTICO 40 UNI7437 C70	JOINT ELASTIQUE 40 UNI7437 C70
600	ICS58-000938	MR.TRANSTECNO CM75 1:10 "UL" 208230/60/3	GEARMOTOR CM75 1:10 "UL" 208230/60/3	GE.MOTOR CM75 1:10 "UL" 208230/60/3	MOTO-REDUCTEUR CM75 1:10 "UL"208230/60/3	MOTORREDUCTOR CM75 1:10 "UL" 208230/60/3
601	ICS73800139	SCHEDA 8 RELÉ'S/BEP MOPRO R&D	ELECTRONIC BOARD-8 RELAY MOPRO R&D	ELEKTRONISCHE KARTE 8 RELAIS MOPRO R&D	PLACA ELECTRÓNICA 8 RELÉ MOPRO R&D	CARTE ELECTRONIQUE 8 RELAIS MOPRO R&D
601	ICS73800164	SCHEDA CONV.V-I 0-10V 0-20MA CABUR	ELECTRONIC BOARD CONV.V-I 0-10V 0-20MA	ELEKTRONISCHE KARTE CONV.V-I 0-10V 0-20M	PLACA ELECTRÓNICA CONV.V-I 0-10V 0-20MA	CARTE ELECTRONIQUE CONV.V-I 0-10V 0-20MA
605	ICS73700203	CENTRAL.ELETRONICA MOPRO-KIT CORTEX	ELECTRONIC BOARD MOPRO-KIT CORTEX	ELEKTRONISCHE STEUERK. MOPRO-KIT CORTEX	CENTRALITA ELECTRÓNICA MOPRO-KIT CORTEX	CENTRALE ELECTRONIQU MOPRO-KIT CORTEX
606	ICS77400512	CAVO FLAT SFT DGT 1m C/GUAINA	WIRE-FLAT SFT DGT 1m W/SHEATH	FLACHKABEL SFT DGT 1m + HÜLLE	CABLE PLANO SFT DGT 1m CON VAINA	CÂBLE PLAT SFT DGT 1m AVEC GAINE
607	IC155-004219	SONDA ELIWELL VERDE PTC 2m C/DISTANZIALE	PROBE-ELIWELL PTC 2m W/SPACER §	SONDE ELIWELL PTC 2m MIT DISTANZSTÜCK	SONDA ELIWELL PTC 2m CON DISTANCIADOR	SONDE ELIWELL PTC 2m AVEC ENTRETOISE
708	ICS76200210	FUSIBILE BUSSMANN JIN 35A CLASSE T "UL"	FUSE BUSSMANN JIN 35A T "UL"	SCHMELZSICHERUNG BUSSMANN JIN 35A T "UL"	FUSIBLE BUSSMANN JIN 35A T "UL"	FUSIBLE BUSSMANN JIN 35A T "UL"
708	ICS76200227	FUSIBILE OMEGA UT 5X20 T 4A 250V	FUSE OMEGA UT 5X20 T 4A 250V	SCHMELZSICHERUNG OMEGA UT 5X20 T 4A 250V	FUSIBLE OMEGA UT 5X20 T 4A 250V	FUSIBLE OMEGA UT 5X20 T 4A 250V
708	ICS76200285	FUSIBILE OMEGA SF 5X20 F 2A 250V	FUSE OMEGA SF 5X20 F 2A 250V	SCHMELZSICHERUNG OMEGA SF 5X20 F 2A 250V	FUSIBLE OMEGA SF 5X20 F 2A 250V	FUSIBLE OMEGA SF 5X20 F 2A 250V
708	ICS76200288	FUSIBILE OMEGA SF 5X20 F 5A 250V	FUSE OMEGA SF 5X20 F 5A 250V	SCHMELZSICHERUNG OMEGA SF 5X20 F 5A 250V	FUSIBLE OMEGA SF 5X20 F 5A 250V	FUSIBLE OMEGA SF 5X20 F 5A 250V
708	ICS76200293	FUSIBILE OMEGA ST 5X20 T 1,25A 250V	FUSE OMEGA ST 5X20 T 1,25A 250V	SCHMELZSICHERUNG ST 5X20 T 1,25A 250V	FUSIBLE OMEGA ST 5X20 T 1,25A 250V	FUSIBLE OMEGA ST 5X20 T 1,25A 250V
726A	IC155163830	PERNO AGITATORE	PIN-BEATER	STIFT RÜHRWERK	PERNO AGITADOR	BROCHE AGITATEUR
726B	IC155163180	PERNO CERNIERA	PIN-HINGE	SCHARNIERSTIFT	PERNO BISAGRA	BROCHE CHARNIERE
726F	IC155-003084	PERNO CERNIERA	PIN-HINGE	SCHARNIERSTIFT	PERNO BISAGRA	BROCHE CHARNIERE
772A	ICS99100115	SCOVOLINO D. 15X350	BRUSH FINE DIA. 15X350	REINIGUNGSBÜRSTE D. 15X350	ESCOBILLA D. 15X350	ECCOUVILLON D. 15X350
806	ICS70300210	MAGNETE PERMANENTE ALCOMAX D.6X35	PERMANENT MAGNET ALCOMAX DIA.6X35	PERMANENTMAGNET ALCOMAX D.6X35	MAGNETO PERMANENTE ALCOMAX D.6X35	AIMANT ALCOMAX D.6X35
830	IC743000114	TUBETTO LUBRI-FILM PLUS HAYNES g.113	TUBE-LUBRI-FILM PLUS HAYNES g.113§	TUBE-LUBRI-FILM PLUS HAYNES g.113	TUBO LUBRI-FILM PLUS HAYNES g.113	TUBE LUBRI-FILM PLUS HAYNES g.113
830	IC743000116	TUBETTO LUBRI-FILM SP g.113	TUBE-LUBRI-FILM SP g.113	TUBE-LUBRI-FILM SP g.113	TUBO LUBRI-FILM SP g.113	TUBE LUBRI-FILM SP g.113
840	IC178-000283	SPATOLA PULIZIA	SPATULA	SPATEL	PALETA	SPATULE
912	ICS52125540	M.CARP.M112P4 B14 "UL" 208230/60/3	MOTOR CARP.M112P4 B14 "UL" 208230/60/3	MOTOR CARP.M112P4 B14 "UL" 208230/60/3	MOTOR CARP.M112P4 B14 "UL" 208230/60/3	MOTEUR CARP.M112P4 B14 "UL" 208230/60/3
921	ICS72910148	SONDA DRY REED STEM A061 AB 2P	SWITCH-DRY REED STEM A061 AB 2P	DRY REED- SONDE STEM A061 AB 2P	SONDA DRY REED STEM A061 AB 2P	SONDE DRY REED STEM A061 AB 2P
923	ICS71201064	INVERTER OMRON V1000 VZA24POBAA 4KW 200V	INVERTER OMRON V1000 VZA24POBAA 4KW 200V	INVERTER OMRON V1000 VZA24POBAA 4KW 200V	INVERSOR OMRON V1000 VZA24POBAA 4KW 200V	INVERTER OMRON V1000 VZA24POBAA 4KW 200V
930	IC107157012	SUPPORTO MENSOLA	SUPPORT-SHELF	HALTERUNG KONSOLE	SOPORTE REPISA	SUPPORT ETAGERE
1103	ICS41000103	OR 1,78 4,48 NBR70 693/72 2018	O-RING 1,78 4,48 NBR70 693/72 2018	O-RING 1,78 4,48 NBR70 693/72 2018	JUNTA TÓRICA 1,78 4,48 NBR70 693/72 2018	JOINT TORIQ. 1,78 4,48 NBR70 693/72 2018
1126	ICS41000126	OR 2,62 13,95 NBR70 693/72 3056	O-RING 2,62 (KIT OF 25: IC193205020)	O-RING 2,62 13,95 NBR70 693/72 3056	JUNTA TOR. 2,62 13,95 NBR70 693/72 3056	JOINT TOR. 2,62 13,95 NBR70 693/72 3056
1225	ICS41000225	OR 3,53 32,93 NBR70 693/72 4131	O-RING 3,53 32,93 NBR70 693/72 4131	O-RING 3,53 32,93 NBR70 693/72 4131	JUNTA TÓR. 3,53 32,93 NBR70 693/72 4131	JOINT TORIQ.3,53 32,93 NBR70 693/72 4131
1264	ICS41000264	OR 2,62 20,63 NB 70 128	O-RING 2,62 20,63 NB 70 128	O-RING 2,62 20,63 NB 70 128	JUNTA TÓRICA 2,62 20,63 NB 70 128	JOINT TORIQUE 2,62 20,63 NB 70 128
1270	ICS41000270	OR 1,78 8,73 FPM/70 FDA 108	O-RING 1,78 8,73 FPM/70 FDA 108	O-RING 1,78 8,73 FPM/70 FDA 108	JUNTA TÓRICA 1,78 8,73 FPM/70 FDA 108	JOINT TORIQUE 1,78 8,73 FPM/70 FDA 108



**ICETEAM 1927**  
Via Emilia, 45/a  
40011 Anzola dell'Emilia (BO) Italy  
☐ +39 051 6505330  
☎ +39 051 6505331  
🌐 <http://www.ottfreezer.com>